

# 訂正のお願い

2025. 2 株式会社自研センター

\*No.J-943 マツダ CX-60 PHEV (KH5S3P系) 2023年10月について、下記の通り訂正いたします。

## P. 25 B080

指数テーブルの取外し状態に追加がありましたので該当ページを差替え願います。

○○○○:追加

B080	
<b>(1)ボンネットヒンジ脱着</b>	
0. 10	取外し状態 ・フロントバンパ ・フロントオーバフェンダ ・フロントフェンダガーニッシュ ・ヘッドランプ ・ボンネット ・フロントフェンダパネル ・ <u>アンダカバーC</u>
	(含)作業および部品 —
<b>(2)ボンネットヒンジ取替</b>	
0. 10	取外し状態 ・フロントバンパ ・フロントオーバフェンダ ・フロントフェンダガーニッシュ ・ヘッドランプ ・ボンネット ・フロントフェンダパネル ・ <u>アンダカバーC</u>
	(含)作業および部品 ・付属品
・片側または両側の作業	

B080		
(1)ボンネットヒンジ脱着		
0. 10	取外し状態 ・フロントバンパ ・フロントオーバフェンダ ・フロントフェンダガーニッシュ ・ヘッドランプ	・ボンネット ・フロントフェンダパネル ・アンダカバーC
	(含)作業および部品 —	
(2)ボンネットヒンジ取替		
0. 10	取外し状態 ・フロントバンパ ・フロントオーバフェンダ ・フロントフェンダガーニッシュ ・ヘッドランプ	・ボンネット ・フロントフェンダパネル ・アンダカバーC
	(含)作業および部品 ・付属品	
・片側または両側の作業		

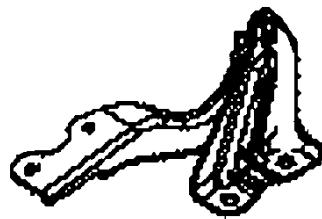

ボンネットヒンジ

\*No.J-943 マツダ CX-60 PHEV (KH5S3P系) 2023年10月について、下記の通り訂正いたします。

## P. 28 B100、B110

指数テーブルの取外し状態に追加がありましたので該当ページを差替え願います。

○○○○:追加

B100	
<b>(1)片側フロントフェンダパネル脱着</b>	
0. 60	取外し状態 ・フロントバンパ ・両側フロントオーバフェンダ ・両側フロントフェンダガーニッシュ (含)作業および部品
	・ヘッドランプ ・ <u>アンダカバーC</u> ・フロントバンパリテーナ脱着 ・フロントフェンダモール脱着 ・マッドガード脱着
B110	
<b>(1)片側フロントフェンダパネル取替</b>	
0. 70	取外し状態 ・フロントバンパ ・両側フロントオーバフェンダ ・両側フロントフェンダガーニッシュ (含)作業および部品
	・ヘッドランプ ・ <u>アンダカバーC</u> ・ガーニッシュ ・ガーニッシュ ・フェンダカバー ・付属品

B100	
(1)片側フロントフェンダパネル脱着	
0.60	取外し状態 ・フロントバンパ ・両側フロントオーバフェンダ ・両側フロントフェンダガーニッシュ
	(含)作業および部品 ・フロントバンパリテーナ脱着 ・フロントフェンダガーニッシュブラケット脱着
	・ヘッドランプ ・アンダカバーC ・フロントフェンダモール脱着 ・マッドガード脱着

B110	
(1)片側フロントフェンダパネル取替	
0.70	取外し状態 ・フロントバンパ ・両側フロントオーバフェンダ ・両側フロントフェンダガーニッシュ
	(含)作業および部品 ・フロントバンパリテーナ脱着 ・フロントフェンダガーニッシュブラケット脱着 ・フロントフェンダモール脱着 ・マッドガード脱着
	・ガーニッシュ ・ガーニッシュ ・フェンダカバー ・付属品

▶脱着作業時①②グループ毎にそれぞれ一体で脱着

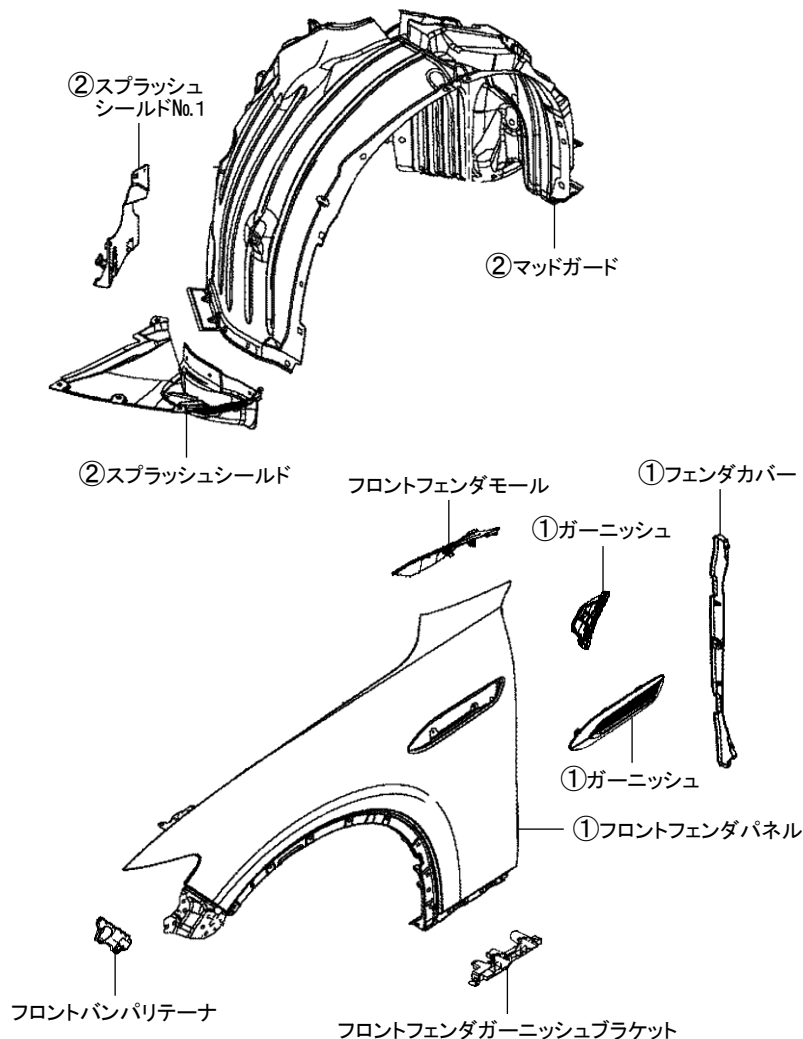



\*No.J-943 マツダ CX-60 PHEV (KH5S3P系) 2023年10月について、下記の通り訂正いたします。

**P. 37 B170**

指数テーブルの割増項目に変更がありましたので該当ページを差替え願います。

〇〇〇〇:訂正

<b>B170</b>	
<b>(2) 両側シュラウドリーンフォースメント、片側マウンティングブラケットNo.1、アッパリーンシュラウド、片側フロントフレーム、片側リヤーフロントフレーム取替</b>	
左側 <b>9. 20</b>	<b>取外し状態</b> <ul style="list-style-type: none"> <li>・フロントバンパ</li> <li>・バンパリーンフォースメント</li> <li>・ブラケット</li> <li>・両側フロントオーバフェンダ</li> <li>・フロントクロスメンバエクステンション</li> <li>・両側フロントフェンダガーニッシュ</li> <li>・両側ヘッドランプ</li> <li>・ボンネット</li> <li>・ボンネットヒンジ</li> <li>・両側カウルグリル</li> <li>・ワイパモータ&amp;フレーム&amp;リンク</li> <li>・エンジンルームインシュレータ</li> <li>・両側フロントフェンダパネル</li> <li>・コンデンサ</li> </ul>
	<ul style="list-style-type: none"> <li>・両側シールプレート</li> <li>・シャッタグリル</li> <li>・ラジエータ</li> <li>・エンジン・トランスミッション&amp;フロントサスペンションAs sy</li> <li>・ウォータポンプ</li> <li>・メインサイレンサ</li> <li>・ミドルパイプ</li> <li>・インバータ</li> <li>・フロントアンダカバー</li> <li>・アンダカバー</li> <li>・アンダカバーC</li> <li>・両側フロアアンダカバー</li> <li>・両側リヤアンダカバーNo.1</li> </ul>
<b>(含) 作業および部品</b>	
<ul style="list-style-type: none"> <li>・カウルサイドジャンクション取替</li> <li>・付属品</li> </ul>	
右側 <b>9. 20</b>	<b>取外し状態</b> <ul style="list-style-type: none"> <li>・フロントバンパ</li> <li>・バンパリーンフォースメント</li> <li>・ブラケット</li> <li>・両側フロントオーバフェンダ</li> <li>・フロントクロスメンバエクステンション</li> <li>・両側フロントフェンダガーニッシュ</li> <li>・両側ヘッドランプ</li> <li>・ボンネット</li> <li>・ボンネットヒンジ</li> <li>・両側カウルグリル</li> <li>・ワイパモータ&amp;フレーム&amp;リンク</li> <li>・エンジンルームインシュレータ</li> <li>・両側フロントフェンダパネル</li> <li>・コンデンサ</li> </ul>
	<ul style="list-style-type: none"> <li>・両側シールプレート</li> <li>・シャッタグリル</li> <li>・ラジエータ</li> <li>・エンジン・トランスミッション&amp;フロントサスペンションAs sy</li> <li>・ウォータポンプ</li> <li>・電動ウォータポンプNo.2</li> <li>・メインサイレンサ</li> <li>・ミドルパイプ</li> <li>・フロントアンダカバー</li> <li>・アンダカバー</li> <li>・アンダカバーC</li> <li>・両側フロアアンダカバー</li> <li>・両側リヤアンダカバーNo.1</li> </ul>
<b>(含) 作業および部品</b>	
<ul style="list-style-type: none"> <li>・カウルサイドジャンクション取替</li> <li>・付属品</li> </ul>	
<b>割増項目</b>	
<b>インバータ</b>	
<b>1. 60増</b>	<b>取外し状態</b> -
	<b>(含) 作業および部品</b> <ul style="list-style-type: none"> <li>・ターミナルカバー取替</li> <li>・ターミナルカバー取替</li> <li>・DCコンバータDC脱着</li> <li>・ウォータヒータ脱着</li> <li>・ウォータホース脱着</li> <li>・ハイケーブルバッテリー脱着</li> <li>・バッテリーカバー脱着</li> <li>・ブラケット脱着</li> </ul>
<ul style="list-style-type: none"> <li>・マウンティングブラケットNo.1の名称はボデー修理書より引用</li> <li>・リヤーフロントフレーム取替は、補給部品からトルクボックスを取外して各々を取替える作業</li> <li>・[除]ハイドロリックブレーキユニット</li> <li>・[除]エンジンルーム内配線・配管および付属品(M140)</li> </ul>	

<b>B170</b>	
<b>(2)両側シュラウドリーンフォースメント、片側マウンティングブラケットNo.1、アッパリーンシュラウド、片側フロントフレーム、片側リヤフロントフレーム取替</b>	
左側 <b>9. 20</b>	<b>取外し状態</b> <ul style="list-style-type: none"> <li>・フロントバンパ</li> <li>・バンパリーンフォースメント</li> <li>・ブラケット</li> <li>・両側フロントオーバフェンダ</li> <li>・フロントクロスメンバエクステンション</li> <li>・両側フロントフェンダガーニッシュ</li> <li>・両側ヘッドランプ</li> <li>・ボンネット</li> <li>・ボンネットヒンジ</li> <li>・両側カウルグリル</li> <li>・ワイパモータ&amp;フレーム&amp;リンク</li> <li>・エンジンルームインシュレータ</li> <li>・両側フロントフェンダパネル</li> <li>・コンデンサ</li> </ul>
	<ul style="list-style-type: none"> <li>・両側シールプレート</li> <li>・シヤッタグリル</li> <li>・ラジエータ</li> <li>・エンジン・トランスミッション&amp;フロントサスペンションAs sy</li> <li>・ウォータポンプ</li> <li>・メインサイレンサ</li> <li>・ミドルパイプ</li> <li>・インバータ</li> <li>・フロントアンダカバー</li> <li>・アンダカバー</li> <li>・アンダカバーC</li> <li>・両側フロアアンダカバー</li> <li>・両側リヤアンダカバーNo.1</li> </ul>
<b>(含)作業および部品</b>	
<ul style="list-style-type: none"> <li>・カウルサイドジャンクション取替</li> <li>・付属品</li> </ul>	
右側 <b>9. 20</b>	<b>取外し状態</b> <ul style="list-style-type: none"> <li>・フロントバンパ</li> <li>・バンパリーンフォースメント</li> <li>・ブラケット</li> <li>・両側フロントオーバフェンダ</li> <li>・フロントクロスメンバエクステンション</li> <li>・両側フロントフェンダガーニッシュ</li> <li>・両側ヘッドランプ</li> <li>・ボンネット</li> <li>・ボンネットヒンジ</li> <li>・両側カウルグリル</li> <li>・ワイパモータ&amp;フレーム&amp;リンク</li> <li>・エンジンルームインシュレータ</li> <li>・両側フロントフェンダパネル</li> <li>・コンデンサ</li> </ul>
	<ul style="list-style-type: none"> <li>・両側シールプレート</li> <li>・シヤッタグリル</li> <li>・ラジエータ</li> <li>・エンジン・トランスミッション&amp;フロントサスペンションAs sy</li> <li>・ウォータポンプ</li> <li>・電動ウォータポンプNo.2</li> <li>・メインサイレンサ</li> <li>・ミドルパイプ</li> <li>・フロントアンダカバー</li> <li>・アンダカバー</li> <li>・アンダカバーC</li> <li>・両側フロアアンダカバー</li> <li>・両側リヤアンダカバーNo.1</li> </ul>
<b>(含)作業および部品</b>	
<ul style="list-style-type: none"> <li>・カウルサイドジャンクション取替</li> <li>・付属品</li> </ul>	
<b>割増項目</b>	
<b>インバータ</b>	
1. 60増	<b>取外し状態</b> -
	<b>(含)作業および部品</b> <ul style="list-style-type: none"> <li>・ターミナルカバー取替</li> <li>・ターミナルカバー取替</li> <li>・DCコンバータDC脱着</li> <li>・ウォータヒータ脱着</li> </ul>
<ul style="list-style-type: none"> <li>・ウォータホース脱着</li> <li>・ハイケーブルバッテリー脱着</li> <li>・バッテリーカバー脱着</li> <li>・ブラケット脱着</li> </ul>	
<ul style="list-style-type: none"> <li>・マウンティングブラケットNo.1の名称はボデー修理書より引用</li> <li>・リヤフロントフレーム取替は、補給部品からトルクボックスを取外して各々を取替える作業</li> <li>・[除]ハイドロリックブレーキユニット</li> <li>・[除]エンジンルーム内配線・配管および付属品(M140)</li> </ul>	

\*No.J-943 マツダ CX-60 PHEV (KH5S3P系) 2023年10月について、下記の通り訂正いたします。

**P. 48 B195**

指数値の訂正ならびに指数テーブルの取外し状態に変更がありましたので該当ページを差替え願います。

〇〇〇〇:訂正・追加

<b>B195</b>	
<b>(1)片側フロントピラーアウト、片側カウルサイドジャンクション取替</b>	
<b>5. 50</b>	取外し状態
	<ul style="list-style-type: none"> <li>・フロントバンパ</li> <li>・両側フロントオーバフェンダ</li> <li>・両側フロントフェンダガーニッシュ</li> <li>・ヘッドランプ</li> <li>・ボンネット</li> <li>・ボンネットヒンジ</li> <li>・両側カウルグリル</li> <li>・ワイパモータ&amp;フレーム&amp;リンク</li> <li>・エンジンルームインシュレータ</li> </ul>
	<ul style="list-style-type: none"> <li>・フロントフェンダパネル</li> <li>・サイドステップモール</li> <li>・フロントドアボデー</li> <li>・リヤオーバフェンダ</li> <li>・センサカバーC</li> <li>・ウインドシールドガラス</li> <li>・エネルギーアブソーバシャフト</li> <li>・クラッシュパッド</li> <li>・<u>アンダカバーC</u></li> </ul>
(含)作業および部品	
・付属品	
<b>割増項目</b>	
<b>片側サイドステップモール</b>	
<b>0. 30増</b>	取外し状態
	<ul style="list-style-type: none"> <li>・フロントフェンダガーニッシュ</li> <li>・リヤオーバフェンダ</li> </ul>
	(含)作業および部品
・サイドガーニッシュA脱着	
・フロントピラー上部および下部(サイドシルパネル部)でのカット作業	

**B195**

**(1)片側フロントピラーアウト、片側カウルサイドジャンクション取替**

<b>5. 50</b>	取外し状態	
	<ul style="list-style-type: none"> <li>・フロントバンパ</li> <li>・両側フロントオーバフェンダ</li> <li>・両側フロントフェンダガーニッシュ</li> <li>・ヘッドランプ</li> <li>・ボンネット</li> <li>・ボンネットヒンジ</li> <li>・両側カウルグリル</li> <li>・ワイパモータ&amp;フレーム&amp;リンク</li> <li>・エンジンルームインシュレータ</li> </ul>	<ul style="list-style-type: none"> <li>・フロントフェンダパネル</li> <li>・サイドステップモール</li> <li>・フロントドアボデー</li> <li>・リヤオーバフェンダ</li> <li>・センサカバーC</li> <li>・ウインドシールドガラス</li> <li>・エネルギーアブソーバシャフト</li> <li>・クラッシュパッド</li> <li>・アンダカバーC</li> </ul>
	(含)作業および部品	
	・付属品	

**割増項目**

**片側サイドステップモール**

<b>0. 30増</b>	取外し状態	
	・フロントフェンダガーニッシュ	・リヤオーバフェンダ
	(含)作業および部品	
	・サイドガーニッシュA脱着	

・フロントピラー 上部および下部(サイドシルパネル部)でのカット作業

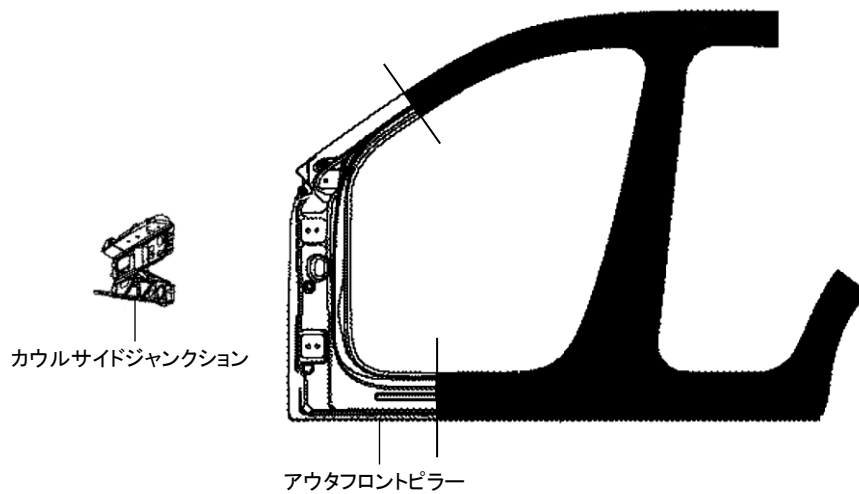

**片側サイドステップモール**

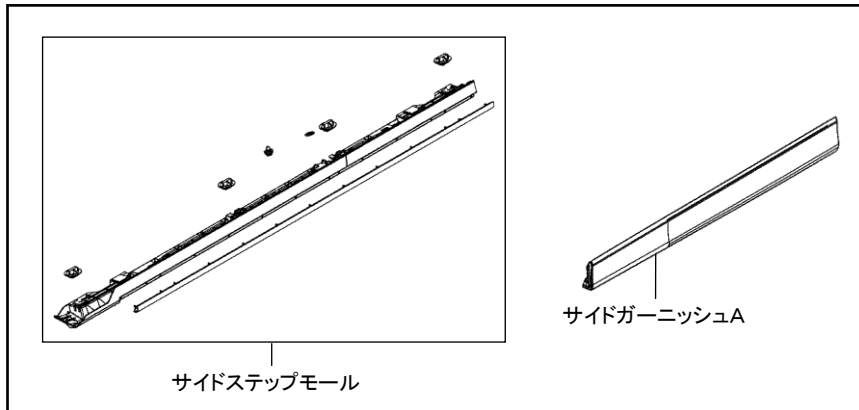

\*No.J-943 マツダ CX-60 PHEV (KH5S3P系) 2023年10月について、下記の通り訂正いたします。

**P. 50 B210**

指数テーブルの取外し状態に追加がありましたので該当ページを差替え願います。

○○○○:追加

<b>B210</b>	
<b>(1)片側フロントドアボデー(フロントフェンダパネル取付状態)取替</b>	
<b>2. 80</b>	取外し状態
	—
	(含)作業および部品
	<ul style="list-style-type: none"> <li>・ドアトリム</li> <li>・ドアミラーボデー</li> <li>・ハーネス縁切</li> </ul>
	<ul style="list-style-type: none"> <li>・水密テスト</li> <li>・付属品</li> <li>・立付調整</li> </ul>
<b>(2)片側フロントドアボデー(フロントフェンダパネル取外し状態)取替</b>	
<b>2. 80</b>	取外し状態
	<ul style="list-style-type: none"> <li>・フロントバンパ</li> <li>・両側フロントオーパフェンダ</li> <li>・両側フロントフェンダガーニッシュ</li> </ul>
	<ul style="list-style-type: none"> <li>・ヘッドランプ</li> <li>・フロントフェンダパネル</li> <li>・<u>アンダカバーC</u></li> </ul>
	(含)作業および部品
	<ul style="list-style-type: none"> <li>・UPドアヒンジ</li> <li>・ドアトリム</li> <li>・ドアミラーボデー</li> <li>・ドアローアヒンジ</li> </ul>
	<ul style="list-style-type: none"> <li>・ハーネス縁切</li> <li>・水密テスト</li> <li>・付属品</li> <li>・立付調整</li> </ul>
<ul style="list-style-type: none"> <li>・フロントドアボデー(フロントフェンダパネル取付状態)はヒンジをボデー側に残しての作業</li> <li>・片側ボデーストライプNo.1取替0.30増はフロントドアボデーのみに使用する</li> <li>・片側ボデーストライプNo.2取替0.30増はリヤードアボデーのみに使用する</li> </ul>	

B200	
<b>(1)片側フロントドアボデー(フロントフェンダパネル取付状態)脱着</b>	
0.50	取外し状態 —
	(含)作業および部品 ・ハーネス縁切 ・水密テスト ・立付調整
<ul style="list-style-type: none"> <li>・フロントドアボデー(フロントフェンダパネル取付状態)はヒンジをボデー側に残しての作業</li> <li>・リヤードアボデーはヒンジと一体で脱着する作業</li> </ul>	
B210	
<b>(1)片側フロントドアボデー(フロントフェンダパネル取付状態)取替</b>	
2.80	取外し状態 —
	(含)作業および部品 ・ドアトリム ・ドアミラーボデー ・ハーネス縁切 ・水密テスト ・付属品 ・立付調整
<b>(2)片側フロントドアボデー(フロントフェンダパネル取外し状態)取替</b>	
2.80	取外し状態 ・フロントバンパ ・両側フロントオーバーフェンダ ・両側フロントフェンダガーニッシュ ・ヘッドランプ ・フロントフェンダパネル ・アンダカバーC
	(含)作業および部品 ・UPドアヒンジ ・ドアトリム ・ドアミラーボデー ・ドアローアヒンジ ・ハーネス縁切 ・水密テスト ・付属品 ・立付調整
割増項目	
<b>片側ボデー스트ライプNo.1取替</b>	
0.30増	取外し状態 —
	(含)作業および部品 ・ボデーストライプNo.3取替
<ul style="list-style-type: none"> <li>・フロントドアボデー(フロントフェンダパネル取付状態)はヒンジをボデー側に残しての作業</li> <li>・片側ボデーストライプNo.1取替0.30増はフロントドアボデーのみに使用する</li> <li>・片側ボデーストライプNo.2取替0.30増はリヤードアボデーのみに使用する</li> </ul>	

\*No.J-943 マツダ CX-60 PHEV (KH5S3P系) 2023年10月について、下記の通り訂正いたします。

**P. 59 B267**

指数値に変更がありましたので該当ページを差替え願います。

〇〇〇〇:訂正・追加

<b>B267</b>	
<b>(1)片側ロアーリヤーフエンダパネル取替</b>	
<b>左側</b>	取外し状態
<b>0.90</b>	・リヤバンパ ・両側リヤオーバフェンダ ・リヤシート
<b>右側</b>	(含)作業および部品
<b>1.00</b>	・付属品
・ロアーリヤーフエンダパネルは左側の部品名称、右側の部品名称はリアフェンダパネルロアとなる	
・[除]トリム類	

B267	
(1)片側ローリアーフェンダパネル取替	
左側	取外し状態
0.90	・リヤバンパ ・両側リヤオーバフェンダ ・リヤシート
右側	(含)作業および部品
1.00	・付属品

・ローリアーフェンダパネルは左側の部品名称、右側の部品名称はリアフェンダパネルロアとなる  
・[除]トリム類

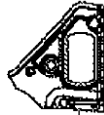

ローリアーフェンダパネル



\*No.J-943 マツダ CX-60 PHEV (KH5S3P系) 2023年10月について、下記の通り訂正いたします。

**P. 65 B326**

指数値の訂正ならびに指数テーブルの取外し状態に変更がありましたので該当ページを差替え願います。

〇〇〇〇:訂正・追加

B326	
(1)リヤフロアパン取替	
<b><u>4. 60</u></b>	<b>取外し状態</b> ・リヤエンドパネル <span style="float:right"><u>・ミドルパイプ</u></span> ・リヤバンパ <span style="float:right"><u>・リヤサスペンションAssy</u></span> ・Rバンバレーンフォースメント <span style="float:right"><u>・アンダカバー</u></span> ・両側リヤオーバフェンダ <span style="float:right"><u>・アンダリヤーカーバー</u></span> ・リヤシート <span style="float:right"><u>・両側フロアアンダカバー</u></span> ・メインサイレンサ <span style="float:right"><u>・両側リヤアンダカバーNo.1</u></span>
	<b>(含)作業および部品</b> ・スピーカブラケット取替 <span style="float:right">・DCACインバータ脱着</span> ・スピーカブラケット取替 <span style="float:right">・付属品</span> ・ブラケット取替
・リヤフロアパンはクロスメンバNo.4後部および両側アツパフレームリアサイド内側でのカット作業 ・リヤフロアパンの名称はボデー修理書より引用	

**B326**

**(1)リヤフロアパン取替**

<b>4. 60</b>	<b>取外し状態</b> ・リヤエンドパネル ・リヤバンパ ・Rバンパレインフォースメント ・両側リヤオーバフェンダ ・リヤシート ・メインサイレンサ	・ミドルパイプ ・リヤサスペンションAssy ・アンダカバー ・アンダリヤカバー ・両側フロアアンダカバー ・両側リヤアンダカバーNo.1
	<b>(含)作業および部品</b> ・スピーカブラケット取替 ・スピーカブラケット取替 ・ブラケット取替	・DCACインバータ脱着 ・付属品

・リヤフロアパンはクロスメンバNo.4後部および両側アツパフレームリアサイド内側でのカット作業  
 ・リヤフロアパンの名称はボデー修理書より引用

▶ \*の部品については指数テーブル欄を参照

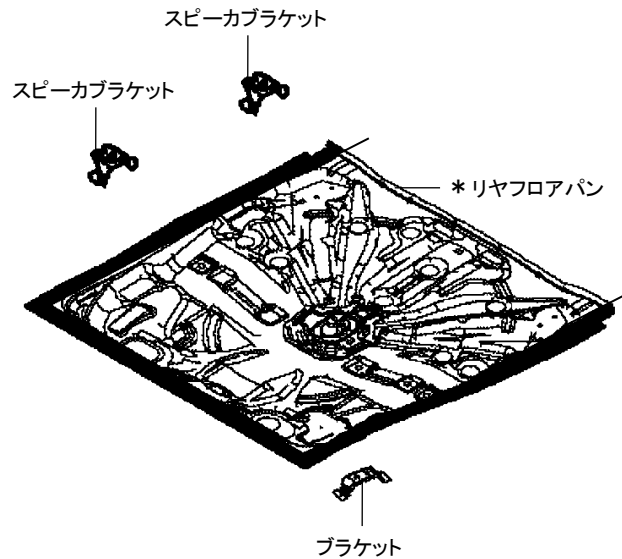

\*No.J-943 マツダ CX-60 PHEV (KH5S3P系) 2023年10月について、下記の通り訂正いたします。

**P. 66 B330**

指数値の訂正ならびに指数テーブルの取外し状態に変更がありましたので該当ページを差替え願います。

〇〇〇〇:訂正・追加

B330	
(1)リヤフロアパン、片側フロアサイドパネル取替	
<b>6. 50</b>	<b>取外し状態</b> <ul style="list-style-type: none"> <li>・フロントフェンダガーニッシュ</li> <li>・サイドステップモール</li> <li>・リヤエンドパネル</li> <li>・リヤフェンダパネル</li> <li>・ローリヤフェンダパネル</li> <li>・リヤバンパ</li> <li>・Rバンパレインフォースメント</li> <li>・両側リヤオーバフェンダ</li> <li>・リヤシート</li> </ul>
	<ul style="list-style-type: none"> <li>・サイドウィンドガラス</li> <li>・メインサイレンサ</li> <li>・<u>ミドルパイプ</u></li> <li>・<u>リヤサスペンションAssy</u></li> <li>・<u>アンダカバー</u></li> <li>・アンダリヤカバー</li> <li>・<u>両側フロアアンダカバー</u></li> <li>・<u>両側リヤアンダカバーNo.1</u></li> </ul>
	<b>(含)作業および部品</b> <ul style="list-style-type: none"> <li>・アッパフレームリアサイド取替</li> <li>・スピーカブラケット取替</li> <li>・スピーカブラケット取替</li> <li>・ブラケット取替</li> <li>・DCACインバータ脱着</li> <li>・付属品</li> </ul>
<ul style="list-style-type: none"> <li>・リヤフロアパンはクロスメンバNo.4後部および取替を行わないアッパフレームリアサイド内側でのカット作業</li> <li>・フロアサイドパネルは左側の部品名称、右側の部品名はリヤフロアサイドパネルとなる</li> <li>・リヤフロアパンの名称はボデー修理書より引用</li> </ul>	

**B330**

**(1)リヤフロアパン、片側フロアサイドパネル取替**

6. 50

取外し状態

- |  |  |
|--|--|
| <ul style="list-style-type: none"> <li>・フロントフェンダガーニッシュ</li> <li>・サイドステップモール</li> <li>・リヤエンドパネル</li> <li>・リヤフェンダパネル</li> <li>・ローリヤフェンダパネル</li> <li>・リヤパンパ</li> <li>・Rパンパレインフォースメント</li> <li>・両側リヤオーバフェンダ</li> <li>・リヤシート</li> </ul> | <ul style="list-style-type: none"> <li>・サイドウィンドガラス</li> <li>・メインサイレンサ</li> <li>・ミドルパイプ</li> <li>・リヤサスペンションAssy</li> <li>・アンダカバー</li> <li>・アンダリヤカバー</li> <li>・両側フロアアンダカバー</li> <li>・両側リヤアンダカバーNo.1</li> </ul> |
|--|--|

(含)作業および部品

- |   |  |
|---|--|
| <ul style="list-style-type: none"> <li>・アッパフレームリアサイド取替</li> <li>・スピーカブラケット取替</li> <li>・スピーカブラケット取替</li> </ul> | <ul style="list-style-type: none"> <li>・ブラケット取替</li> <li>・DCACインパータ脱着</li> <li>・付属品</li> </ul> |
|---|--|

- ・リヤフロアパンはクロスメンバNo.4後部および取替を行わないアッパフレームリアサイド内側でのカット作業
- ・フロアサイドパネルは左側の部品名称、右側の部品名はリヤフロアサイドパネルとなる
- ・リヤフロアパンの名称はボデー修理書より引用

▶ \*の部品については指数テーブル欄を参照

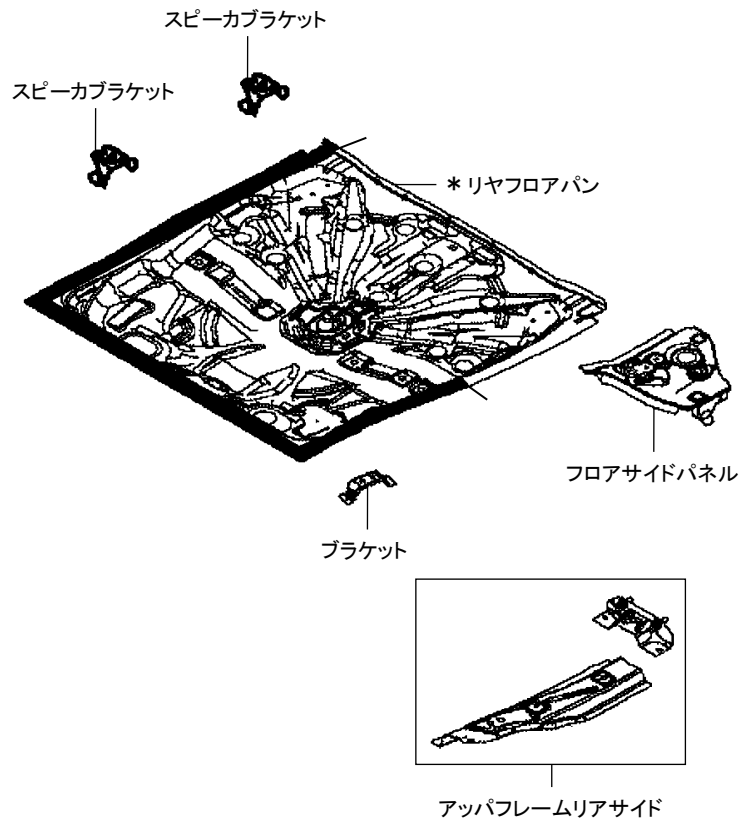

\*No.J-943 マツダ CX-60 PHEV (KH5S3P系) 2023年10月について、下記の通り訂正いたします。

**P. 67 B340**

指数値に変更がありましたので該当ページを差替え願います。

〇〇〇〇:訂正

<b>B340</b>	
<b>(1)片側リヤースイドフレーム半裁取替</b>	
左側 <b>2. 30</b>	<b>取外し状態</b> ・リヤースイドパネル ・リヤースイドバンパ ・Rバンパレールフォースメント ・両側リヤースイドフェンダ ・リヤシート ・メインサイレンサ ・アンダリヤースイドカバー
右側 <b>2. 20</b>	(含)作業および部品 ・付属品
<b>(2)リヤフロアパン一部半裁、片側フロアサイドパネル、片側リヤースイドフレーム半裁取替</b>	
左側 <b>4. 90</b>	<b>取外し状態</b> ・フロントフェンダガーニッシュ ・サイドステップモール ・リヤースイドパネル ・リヤースイドフェンダパネル ・ローリヤースイドフェンダパネル ・リヤースイドバンパ ・Rバンパレールフォースメント ・両側リヤースイドフェンダ ・リヤシート ・サイドウィンドガラス ・メインサイレンサ ・アンダリヤースイドカバー
	(含)作業および部品 ・アッパフレームリアサイド取替 ・付属品
右側 <b>4. 90</b>	<b>取外し状態</b> ・フロントフェンダガーニッシュ ・サイドステップモール ・リヤースイドパネル ・リヤースイドフェンダパネル ・ローリヤースイドフェンダパネル ・リヤースイドバンパ ・Rバンパレールフォースメント ・両側リヤースイドフェンダ ・リヤシート ・サイドウィンドガラス ・メインサイレンサ ・アンダリヤースイドカバー
	(含)作業および部品 ・アッパフレームリアサイド取替 ・スピーカブラケット取替 ・付属品
・リヤフロアパン一部半裁は取替を行うアッパフレームリアサイド側でのカット作業 ・リヤースイドフレームはNo.4. 5クロスメンバ後部でのカット作業 ・フロアサイドパネルは左側の部品名称、右側の部品名はリヤースイドフロアサイドパネルとなる ・リヤフロアパンの名称はボデー修理書より引用	

**B340**

**(1)片側リヤースイドフレーム半裁取替**

左側 2. 30	取外し状態	<ul style="list-style-type: none"> <li>・リヤースイドパネル</li> <li>・リヤースイート</li> </ul>
	右側 2. 20	<ul style="list-style-type: none"> <li>・リヤースイート</li> <li>・メインサイレンサ</li> <li>・アンダリヤーカーバー</li> </ul>
(含)作業および部品		
・付属品		

**(2)リヤフロアパン一部半裁、片側フロアサイドパネル、片側リヤースイドフレーム半裁取替**

左側 4. 90	取外し状態	<ul style="list-style-type: none"> <li>・フロントフェンダガーニッシュ</li> <li>・Rバンパレーンフォースメント</li> <li>・サイドステップモール</li> <li>・両側リヤオーバフェンダ</li> <li>・リヤースイート</li> <li>・リヤースイート</li> <li>・サイドウィンドガラス</li> <li>・メインサイレンサ</li> <li>・アンダリヤーカーバー</li> </ul>
	右側 4. 90	<ul style="list-style-type: none"> <li>・Rバンパレーンフォースメント</li> <li>・両側リヤオーバフェンダ</li> <li>・リヤースイート</li> <li>・サイドウィンドガラス</li> <li>・メインサイレンサ</li> <li>・アンダリヤーカーバー</li> </ul>
(含)作業および部品		
・アップフレームリアサイド取替		・付属品
(含)作業および部品		
・スピーカブラケット取替		・付属品

- ・リヤフロアパン一部半裁は取替を行うアップフレームリアサイド側でのカット作業
- ・リヤースイドフレームはNo.4. 5クロスメンバ後部でのカット作業
- ・フロアサイドパネルは左側の部品名称、右側の部品名はリヤフロアサイドパネルとなる
- ・リヤフロアパンの名称はボデー修理書より引用

**片側リヤースイドフレーム半裁取替**

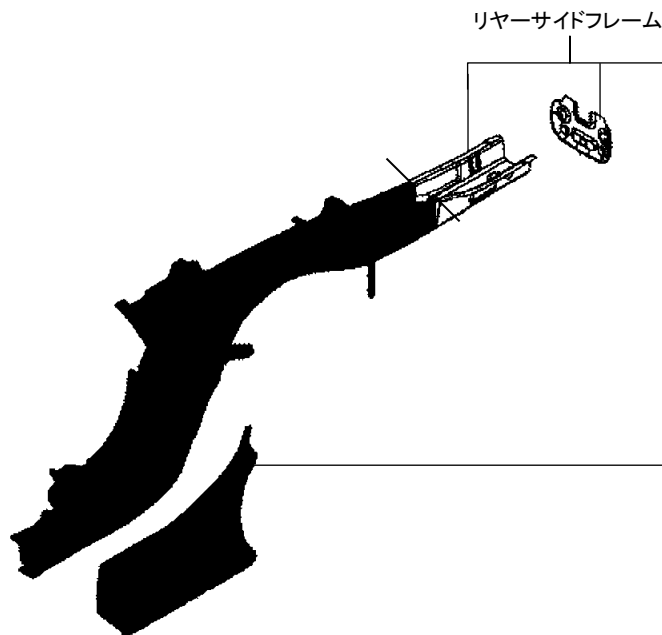

\*No.J-943 マツダ CX-60 PHEV (KH5S3P系) 2023年10月について、下記の通り訂正いたします。

**P. 69 B342**

指数値の訂正ならびに指数テーブルの取外し状態に変更がありましたので該当ページを差替え願います。

〇〇〇〇:訂正・追加

<b>B342</b>	
<b>(1)リヤフロアパン、片側フロアサイドパネル、片側リヤサイドフレーム半載取替</b>	
<b><u>7. 60</u></b>	<b>取外し状態</b> <ul style="list-style-type: none"> <li>・フロントフェンダガーニッシュ</li> <li>・サイドステップモール</li> <li>・リヤエンドパネル</li> <li>・リヤフェンダパネル</li> <li>・ロアーリヤフェンダパネル</li> <li>・リヤバンパ</li> <li>・Rバンパレールフォースメント</li> <li>・両側リヤオーバフェンダ</li> <li>・リヤシート</li> </ul>
	<ul style="list-style-type: none"> <li>・サイドウインドガラス</li> <li>・メインサイレンサ</li> <li>・<u>ミドルパイプ</u></li> <li>・<u>リヤサスペンションAssy</u></li> <li>・<u>アンダカバー</u></li> <li>・アンダリヤカバー</li> <li>・<u>両側フロアアンダカバー</u></li> <li>・<u>両側リヤアンダカバーNo.1</u></li> </ul>
	<b>(含)作業および部品</b> <ul style="list-style-type: none"> <li>・アッパフレームリアサイド取替</li> <li>・スピーカブラケット取替</li> <li>・スピーカブラケット取替</li> <li>・ブラケット取替</li> <li>・DCACインバータ脱着</li> <li>・付属品</li> </ul>
<ul style="list-style-type: none"> <li>・リヤフロアパンはクロスメンバNo.4後部および取替を行わないアッパフレームリアサイド内側でのカット作業</li> <li>・リヤサイドフレームはNo.4. 5クロスメンバ後部でのカット作業</li> <li>・フロアサイドパネルは左側の部品名称、右側の部品名はリヤフロアサイドパネルとなる</li> <li>・リヤフロアパンの名称はボデー修理書より引用</li> </ul>	

**B342**

**(1)リヤフロアパン、片側フロアサイドパネル、片側リヤサイドフレーム半裁取替**

7. 60

取外し状態

- |   |  |
|---|--|
| <ul style="list-style-type: none"> <li>・フロントフェンダガーニッシュ</li> <li>・サイドステップモール</li> <li>・リヤエンドパネル</li> <li>・リヤフェンダパネル</li> <li>・ロア-リヤフェンダパネル</li> <li>・リヤバンパ</li> <li>・Rバンパレインフォースメント</li> <li>・両側リヤオーバフェンダ</li> <li>・リヤシート</li> </ul> | <ul style="list-style-type: none"> <li>・サイドウィンドガラス</li> <li>・メインサイレンサ</li> <li>・ミドルパイプ</li> <li>・リヤサスペンションAssy</li> <li>・アンダカバー</li> <li>・アンダリヤカバー</li> <li>・両側フロアアンダカバー</li> <li>・両側リヤアンダカバーNo.1</li> </ul> |
|---|--|

(含)作業および部品

- |   |  |
|---|--|
| <ul style="list-style-type: none"> <li>・アッパフレームリアサイド取替</li> <li>・スピーカブラケット取替</li> <li>・スピーカブラケット取替</li> </ul> | <ul style="list-style-type: none"> <li>・ブラケット取替</li> <li>・DCACインパータ脱着</li> <li>・付属品</li> </ul> |
|---|--|

- ・リヤフロアパンはクロスメンバNo.4後部および取替を行わないアッパフレームリアサイド内側でのカット作業
- ・リヤサイドフレームはNo.4. 5クロスメンバ後部でのカット作業
- ・フロアサイドパネルは左側の部品名称、右側の部品名はリヤフロアサイドパネルとなる
- ・リヤフロアパンの名称はボデー修理書より引用

▶ \*の部品については指数テーブル欄を参照

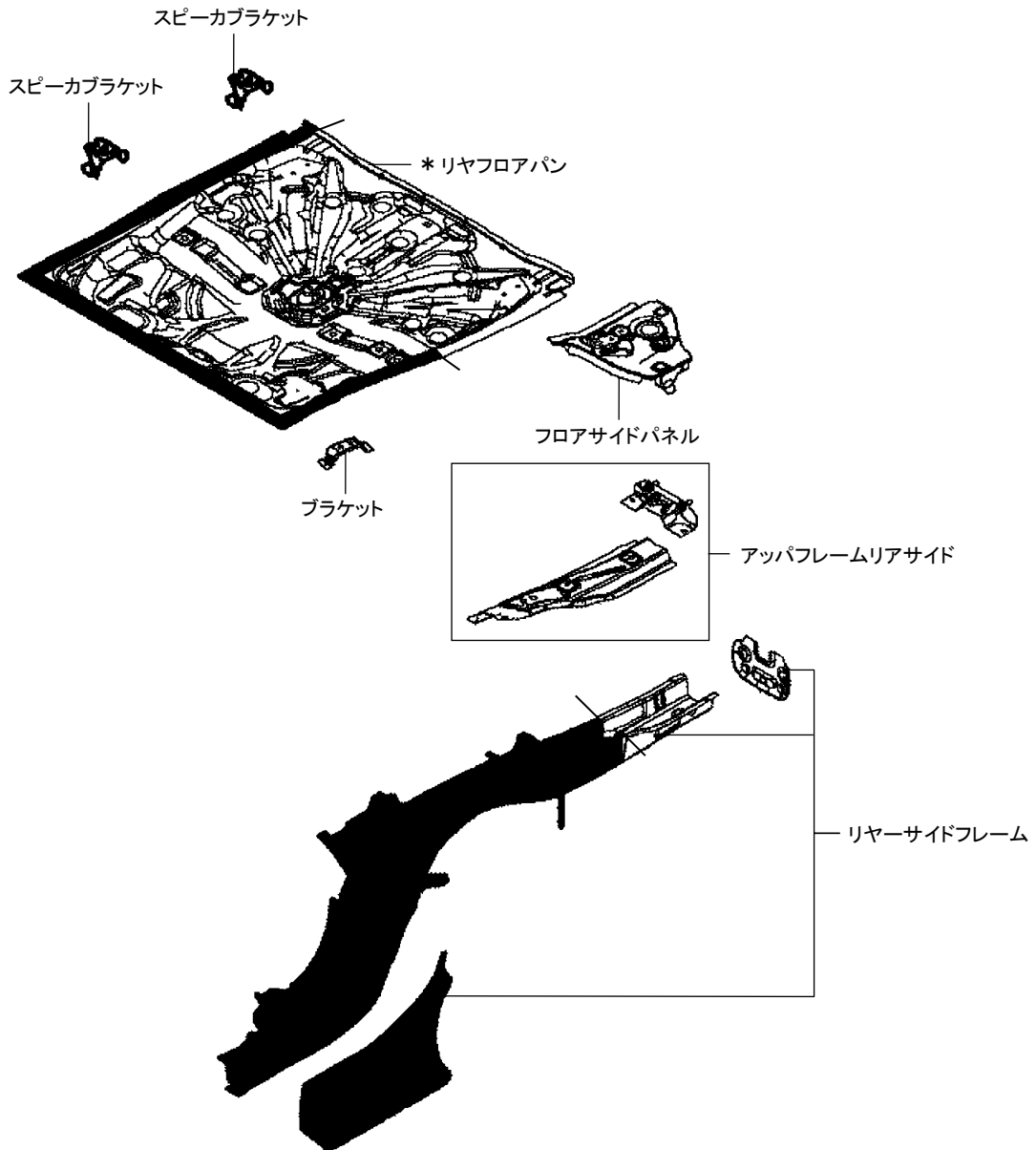







\*No.J-943 マツダ CX-60 PHEV (KH5S3P系) 2023年10月について、下記の通り訂正いたします。

**P. 88 M001**

指数テーブルに変更がありましたので該当ページを差替え願います。

〇〇〇〇:訂正・追加

M001	
(1)高電圧回路遮断作業	
<b><u>0.40</u></b>	取外し状態
	・アンダカバー ・フロアアンダカバー
	・リヤアンダカバーNo.1
	(含)作業および部品
	・ガスケット取替
	・サービスカバー脱着
	・ <u>インバータカバー脱着</u>
	・サービスプラグ脱着
	・ <u>カバー脱着</u>
	・バッテリーカバー脱着
・取外し状態に記載のフロアアンダカバー、リヤアンダカバーNo.1は左側を示す	
・ <u>(含)作業および部品に記載のカバーは左側を示す</u>	

MO01	
(1)高電圧回路遮断作業	
0.40	取外し状態 ・アンダカバー ・フロアアンダカバー ・リヤアンダカバーNo.1
	(含)作業および部品 ・ガasket取替 ・インバータカバー脱着 ・カバー脱着 ・サービスカバー脱着 ・サービプラグ脱着 ・バッテリーカバー脱着
・取外し状態に記載のフロアアンダカバー、リヤアンダカバーNo.1は左側を示す ・(含)作業および部品に記載のカバーは左側を示す	
MO10	
(1)コンデンサ脱着	
1.10	取外し状態 ・フロントバンパ ・バンパリーンプォースメント ・ブラケット ・両側フロントオーパフェンダ ・フロントクロスメンバエクステンション ・両側フロントフェンダガーニッシュ ・両側シールプレート ・シャッタグリル
	(含)作業および部品 ・ガスチャージ
(2)コンデンサ取替	
1.20	取外し状態 ・フロントバンパ ・バンパリーンプォースメント ・ブラケット ・両側フロントオーパフェンダ ・フロントクロスメンバエクステンション ・両側フロントフェンダガーニッシュ ・両側シールプレート ・シャッタグリル
	(含)作業および部品 ・ガスチャージ ・付属品
割増項目	
両側シールプレート	
0.10増	取外し状態 -
	(含)作業および部品 ・エアーガイド
シャッタグリル	
0.30増	取外し状態 ・両側シールプレート
	(含)作業および部品 ・アッパーインシュラウド一部脱着 ・両側ラジエタブラケット脱着
・[除]フロンガス代	





▶脱着作業時①グループは一体で脱着

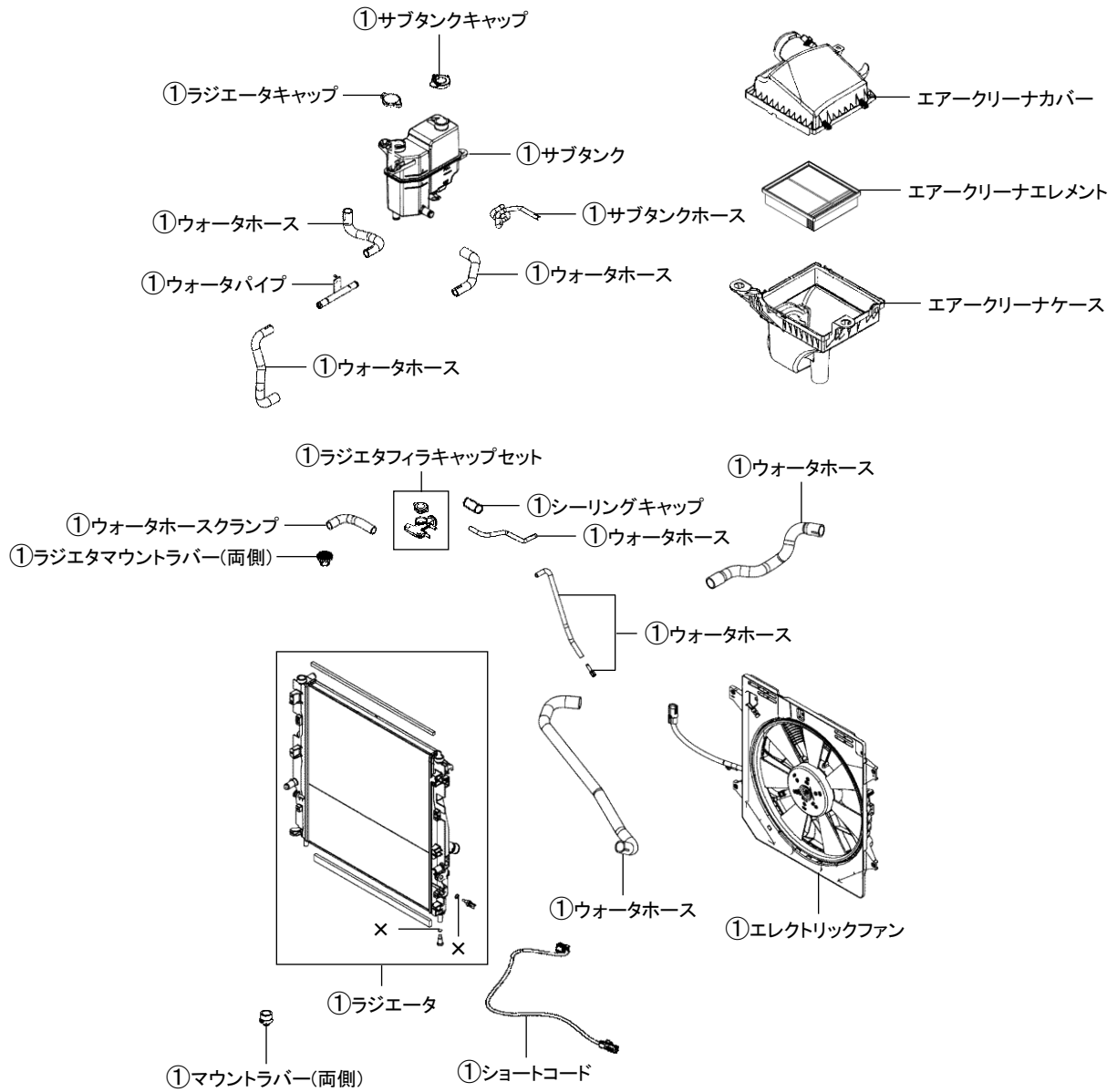

\*No.J-943 マツダ CX-60 PHEV (KH5S3P系) 2023年10月について、下記の通り訂正いたします。

**P. 92 M031、M041**

指数テーブルの取外し状態に追加がありましたので該当ページを差替え願います。

○○○○:追加

<b>M031</b>		
<b>(1)片側フロントサスペンション脱着</b>		
<b>左側 2. 30</b>	<b>取外し状態</b> <ul style="list-style-type: none"> <li>・フロントバンパ</li> <li>・両側フロントオーバフェンダ</li> <li>・両側フロントフェンダガーニッシュ</li> <li>・ヘッドランプ</li> </ul>	<ul style="list-style-type: none"> <li>・フロントフェンダパネル</li> <li>・アンダカバー</li> <li>・<u>アンダカバーC</u></li> </ul>
	<b>(含)作業および部品</b> <ul style="list-style-type: none"> <li>・アッパアーム脱着</li> <li>・フロントスプラッシュシールドNo.2脱着</li> <li>・フロントロアアーム(リヤ)脱着</li> </ul>	
<b>右側 2. 40</b>	<b>取外し状態</b> <ul style="list-style-type: none"> <li>・フロントバンパ</li> <li>・両側フロントオーバフェンダ</li> <li>・両側フロントフェンダガーニッシュ</li> <li>・ヘッドランプ</li> </ul>	<ul style="list-style-type: none"> <li>・フロントフェンダパネル</li> <li>・アンダカバー</li> <li>・<u>アンダカバーC</u></li> </ul>
	<b>(含)作業および部品</b> <ul style="list-style-type: none"> <li>・アッパアーム脱着</li> <li>・ブラケット脱着</li> <li>・フロントスプラッシュシールドNo.2脱着</li> <li>・フロントロアアーム(リヤ)脱着</li> </ul>	
<ul style="list-style-type: none"> <li>・フロントロアアーム(リヤ)の名称は整備書より引用</li> <li>・フロントスプラッシュシールドNo.2の名称は整備書より引用</li> </ul>		
<b>M041</b>		
<b>(1)片側フロントサスペンション脱着・分解・点検・組立・調整</b>		
<b>左側 3. 80</b>	<b>取外し状態</b> <ul style="list-style-type: none"> <li>・フロントバンパ</li> <li>・両側フロントオーバフェンダ</li> <li>・両側フロントフェンダガーニッシュ</li> <li>・ヘッドランプ</li> </ul>	<ul style="list-style-type: none"> <li>・フロントフェンダパネル</li> <li>・アンダカバー</li> <li>・<u>アンダカバーC</u></li> </ul>
	<b>(含)作業および部品</b> <ul style="list-style-type: none"> <li>・フロントスプラッシュシールドNo.2脱着</li> <li>・ABSフロントセンサ</li> <li>・FRパッドレスキャリパ</li> <li>・アッパアーム</li> <li>・コントロールリンク</li> <li>・ステアリングナックル</li> <li>・ダストカバー</li> <li>・ダンパキャップ</li> <li>・ダンパフォーク</li> </ul>	
<ul style="list-style-type: none"> <li>・ディスクプレート</li> <li>・ドライブシャフト</li> <li>・フロントダンパ</li> <li>・フロントロアアーム(リヤ)</li> <li>・ホイールハブ</li> <li>・ロアアーム</li> <li>・ブレーキエア抜き</li> <li>・フロントホイールアライメント測定・微調整</li> <li>・ロードテスト</li> </ul>		
<ul style="list-style-type: none"> <li>・フロントロアアーム(リヤ)の名称は整備書より引用</li> <li>・フロントスプラッシュシールドNo.2の名称は整備書より引用</li> <li>・[除]ブレーキ分解</li> </ul>		



M031		
(1)片側フロントサスペンション脱着		
左側 2. 30	取外し状態 <ul style="list-style-type: none"> <li>・フロントバンパ</li> <li>・両側フロントオーバフェンダ</li> <li>・両側フロントフェンダガーニッシュ</li> <li>・ヘッドランプ</li> </ul>	<ul style="list-style-type: none"> <li>・フロントフェンダパネル</li> <li>・アンダカバー</li> <li>・アンダカバーC</li> </ul>
	(含)作業および部品 <ul style="list-style-type: none"> <li>・アップアーム脱着</li> <li>・フロントスプラッシュシールドNo.2脱着</li> <li>・フロントロアアーム(リヤ)脱着</li> </ul>	<ul style="list-style-type: none"> <li>・ブレーキエア抜き</li> <li>・フロントホイールアライメント測定</li> <li>・ロードテスト</li> </ul>
右側 2. 40	取外し状態 <ul style="list-style-type: none"> <li>・フロントバンパ</li> <li>・両側フロントオーバフェンダ</li> <li>・両側フロントフェンダガーニッシュ</li> <li>・ヘッドランプ</li> </ul>	<ul style="list-style-type: none"> <li>・フロントフェンダパネル</li> <li>・アンダカバー</li> <li>・アンダカバーC</li> </ul>
	(含)作業および部品 <ul style="list-style-type: none"> <li>・アップアーム脱着</li> <li>・ブラケット脱着</li> <li>・フロントスプラッシュシールドNo.2脱着</li> <li>・フロントロアアーム(リヤ)脱着</li> </ul>	<ul style="list-style-type: none"> <li>・ブレーキエア抜き</li> <li>・フロントホイールアライメント測定</li> <li>・ロードテスト</li> </ul>
<ul style="list-style-type: none"> <li>・フロントロアアーム(リヤ)の名称は整備書より引用</li> <li>・フロントスプラッシュシールドNo.2の名称は整備書より引用</li> </ul>		
M041		
(1)片側フロントサスペンション脱着・分解・点検・組立・調整		
左側 3. 80	取外し状態 <ul style="list-style-type: none"> <li>・フロントバンパ</li> <li>・両側フロントオーバフェンダ</li> <li>・両側フロントフェンダガーニッシュ</li> <li>・ヘッドランプ</li> </ul>	<ul style="list-style-type: none"> <li>・フロントフェンダパネル</li> <li>・アンダカバー</li> <li>・アンダカバーC</li> </ul>
	(含)作業および部品 <ul style="list-style-type: none"> <li>・フロントスプラッシュシールドNo.2脱着</li> <li>・ABSフロントセンサ</li> <li>・FRパッドレスキャリパ</li> <li>・アップアーム</li> <li>・コントロールリンク</li> <li>・ステアリングナックル</li> <li>・ダストカバー</li> <li>・ダンパキャップ</li> <li>・ダンパフォーク</li> </ul>	<ul style="list-style-type: none"> <li>・ディスクプレート</li> <li>・ドライブシャフト</li> <li>・フロントダンパ</li> <li>・フロントロアアーム(リヤ)</li> <li>・ホイールハブ</li> <li>・ロアアーム</li> <li>・ブレーキエア抜き</li> <li>・フロントホイールアライメント測定・微調整</li> <li>・ロードテスト</li> </ul>
<ul style="list-style-type: none"> <li>・フロントロアアーム(リヤ)の名称は整備書より引用</li> <li>・フロントスプラッシュシールドNo.2の名称は整備書より引用</li> <li>・[除]ブレーキ分解</li> </ul>		

\*No.J-943 マツダ CX-60 PHEV (KH5S3P系) 2023年10月について、下記の通り訂正いたします。

**P. 93 M041**

指数テーブルの取外し状態に追加がありましたので該当ページを差替え願います。

○○○○:追加

M041	
(1)片側フロントサスペンション脱着・分解・点検・組立・調整	
右側  <b>3. 90</b>	<b>取外し状態</b> ・フロントバンパ ・両側フロントオーバフェンダ ・両側フロントフェンダガーニッシュ ・ヘッドランプ ・フロントフェンダパネル ・アンダカバー ・ <u>アンダカバーC</u>
	<b>(含)作業および部品</b> ・ブラケット脱着 ・フロントスプラッシュシールドNo.2脱着 ・ABSフロントセンサ ・FRパッドレスキャリパ ・アッパーアーム ・コントロールリンク ・ステアリングナックル ・ダストカバー ・ダンパキャップ ・ダンパフォーク ・ディスクプレート ・ドライブシャフト ・フロントダンパ ・フロントロアアーム(リヤ) ・ホイールハブ ・ロアアーム ・ブレーキエア抜き ・フロントホイールアライメント測定・微調整 ・ロードテスト
・フロントロアアーム(リヤ)の名称は整備書より引用 ・フロントスプラッシュシールドNo.2の名称は整備書より引用 ・[除]ブレーキ分解	

MO41	
(1)片側フロントサスペンション脱着・分解・点検・組立・調整	
右側 3. 90	<b>取外し状態</b> ・フロントバンパ ・両側フロントオーバフェンダ ・両側フロントフェンダガーニッシュ ・ヘッドランプ ・フロントフェンダパネル ・アンダカバー ・アンダカバーC
	<b>(含)作業および部品</b> ・ブラケット脱着 ・フロントスプラッシュシールドNo.2脱着 ・ABSフロントセンサ ・FRパッドレスキャリパ ・アッパアーム ・コントロールリンク ・ステアリングナックル ・ダストカバー ・ダンパキャップ ・ダンパフォーク ・ディスクプレート ・ドライブシャフト ・フロントダンパ ・フロントロアアーム(リヤ) ・ホイールハブ ・ロアアーム ・ブレーキエア抜き ・フロントホイールアライメント測定・微調整 ・ロードテスト
・フロントロアアーム(リヤ)の名称は整備書より引用 ・フロントスプラッシュシールドNo.2の名称は整備書より引用 ・[除]ブレーキ分解	

\*No.J-943 マツダ CX-60 PHEV (KH5S3P系) 2023年10月について、下記の通り訂正いたします。

**P. 95 M050**

指数テーブルに変更がありましたので該当ページを差替え願います。

〇〇〇〇:訂正    ⊖⊖⊖⊖:削除

M050			
(1)エンジン・トランスミッション&フロントサスペンションAssy脱着			
<b>6. 80</b>	取外し状態		
	<table border="0" style="width: 100%;"> <tr> <td style="width: 50%; vertical-align: top;"> <ul style="list-style-type: none"> <li>・フロントバンパ</li> <li>・バンパリーフオースメント</li> <li>・ブラケット</li> <li>・両側フロントオーバフェンダ</li> <li>・フロントクロスメンバエクステンション</li> <li>・両側フロントフェンダガーニッシュ</li> <li>・両側ヘッドランプ</li> <li>・ボンネット</li> <li>・両側カウルグリル</li> <li>・ワイパモータ&amp;フレーム&amp;リンク</li> <li>・エンジンルームインシュレータ</li> <li>・両側フロントフェンダパネル</li> </ul> </td> <td style="width: 50%; vertical-align: top;"> <ul style="list-style-type: none"> <li>・コンデンサ</li> <li>・両側シールプレート</li> <li>・シャッタグリル</li> <li>・ラジエータ</li> <li>・ウォータポンプ</li> <li>・メインサイレンサ</li> <li>・ミドルパイプ</li> <li>・フロントアンダカバー</li> <li>・アンダカバー</li> <li>・アンダカバーC</li> <li>・両側フロアアンダカバー</li> <li>・両側リヤアンダカバーNo.1</li> </ul> </td> </tr> </table>	<ul style="list-style-type: none"> <li>・フロントバンパ</li> <li>・バンパリーフオースメント</li> <li>・ブラケット</li> <li>・両側フロントオーバフェンダ</li> <li>・フロントクロスメンバエクステンション</li> <li>・両側フロントフェンダガーニッシュ</li> <li>・両側ヘッドランプ</li> <li>・ボンネット</li> <li>・両側カウルグリル</li> <li>・ワイパモータ&amp;フレーム&amp;リンク</li> <li>・エンジンルームインシュレータ</li> <li>・両側フロントフェンダパネル</li> </ul>	<ul style="list-style-type: none"> <li>・コンデンサ</li> <li>・両側シールプレート</li> <li>・シャッタグリル</li> <li>・ラジエータ</li> <li>・ウォータポンプ</li> <li>・メインサイレンサ</li> <li>・ミドルパイプ</li> <li>・フロントアンダカバー</li> <li>・アンダカバー</li> <li>・アンダカバーC</li> <li>・両側フロアアンダカバー</li> <li>・両側リヤアンダカバーNo.1</li> </ul>
<ul style="list-style-type: none"> <li>・フロントバンパ</li> <li>・バンパリーフオースメント</li> <li>・ブラケット</li> <li>・両側フロントオーバフェンダ</li> <li>・フロントクロスメンバエクステンション</li> <li>・両側フロントフェンダガーニッシュ</li> <li>・両側ヘッドランプ</li> <li>・ボンネット</li> <li>・両側カウルグリル</li> <li>・ワイパモータ&amp;フレーム&amp;リンク</li> <li>・エンジンルームインシュレータ</li> <li>・両側フロントフェンダパネル</li> </ul>	<ul style="list-style-type: none"> <li>・コンデンサ</li> <li>・両側シールプレート</li> <li>・シャッタグリル</li> <li>・ラジエータ</li> <li>・ウォータポンプ</li> <li>・メインサイレンサ</li> <li>・ミドルパイプ</li> <li>・フロントアンダカバー</li> <li>・アンダカバー</li> <li>・アンダカバーC</li> <li>・両側フロアアンダカバー</li> <li>・両側リヤアンダカバーNo.1</li> </ul>		
	(含)作業および部品		
	<table border="0" style="width: 100%;"> <tr> <td style="width: 50%; vertical-align: top;"> <ul style="list-style-type: none"> <li>・ターミナルカバー取替</li> <li>・T/ミッションマウントメンバ脱着</li> <li>・両側アッパアーム脱着</li> <li>・アンダカバーブラケット脱着</li> <li>・アンダカバーブラケット脱着</li> <li><del>・エアークリーナエレメント脱着</del></li> <li><del>・エアークリーナカバー脱着</del></li> <li><del>・エアークリーナケース脱着</del></li> <li>・クーリングパイプ脱着</li> <li>・コネクタカバー脱着</li> <li>・サイレンサシートB脱着</li> <li>・バッテリーキャップ脱着</li> <li>・ヒータパイプ脱着</li> </ul> </td> <td style="width: 50%; vertical-align: top;"> <ul style="list-style-type: none"> <li>・ヒートインシュレータ脱着</li> <li>・ヒートインシュレータ脱着</li> <li>・ブラケット脱着</li> <li>・プロペラシャフト脱着</li> <li>・両側フロントスプラッシュシールドNo.2脱着</li> <li>・フロントヒートインシュレータ脱着</li> <li>・両側メンバブラケット脱着</li> <li>・エンジン調整</li> <li>・ブレーキエア抜き</li> <li>・フロントホイールアライメント測定</li> <li>・ロードテスト</li> <li>・必要範囲の付属品、配線・配管類脱着</li> </ul> </td> </tr> </table>	<ul style="list-style-type: none"> <li>・ターミナルカバー取替</li> <li>・T/ミッションマウントメンバ脱着</li> <li>・両側アッパアーム脱着</li> <li>・アンダカバーブラケット脱着</li> <li>・アンダカバーブラケット脱着</li> <li><del>・エアークリーナエレメント脱着</del></li> <li><del>・エアークリーナカバー脱着</del></li> <li><del>・エアークリーナケース脱着</del></li> <li>・クーリングパイプ脱着</li> <li>・コネクタカバー脱着</li> <li>・サイレンサシートB脱着</li> <li>・バッテリーキャップ脱着</li> <li>・ヒータパイプ脱着</li> </ul>	<ul style="list-style-type: none"> <li>・ヒートインシュレータ脱着</li> <li>・ヒートインシュレータ脱着</li> <li>・ブラケット脱着</li> <li>・プロペラシャフト脱着</li> <li>・両側フロントスプラッシュシールドNo.2脱着</li> <li>・フロントヒートインシュレータ脱着</li> <li>・両側メンバブラケット脱着</li> <li>・エンジン調整</li> <li>・ブレーキエア抜き</li> <li>・フロントホイールアライメント測定</li> <li>・ロードテスト</li> <li>・必要範囲の付属品、配線・配管類脱着</li> </ul>
<ul style="list-style-type: none"> <li>・ターミナルカバー取替</li> <li>・T/ミッションマウントメンバ脱着</li> <li>・両側アッパアーム脱着</li> <li>・アンダカバーブラケット脱着</li> <li>・アンダカバーブラケット脱着</li> <li><del>・エアークリーナエレメント脱着</del></li> <li><del>・エアークリーナカバー脱着</del></li> <li><del>・エアークリーナケース脱着</del></li> <li>・クーリングパイプ脱着</li> <li>・コネクタカバー脱着</li> <li>・サイレンサシートB脱着</li> <li>・バッテリーキャップ脱着</li> <li>・ヒータパイプ脱着</li> </ul>	<ul style="list-style-type: none"> <li>・ヒートインシュレータ脱着</li> <li>・ヒートインシュレータ脱着</li> <li>・ブラケット脱着</li> <li>・プロペラシャフト脱着</li> <li>・両側フロントスプラッシュシールドNo.2脱着</li> <li>・フロントヒートインシュレータ脱着</li> <li>・両側メンバブラケット脱着</li> <li>・エンジン調整</li> <li>・ブレーキエア抜き</li> <li>・フロントホイールアライメント測定</li> <li>・ロードテスト</li> <li>・必要範囲の付属品、配線・配管類脱着</li> </ul>		
<p>・フロントスプラッシュシールドNo.2の名称は整備書より引用</p>			

## M050

## (1)エンジン・トランスミッション&amp;フロントサスペンションAssy脱着

6. 80	取外し状態	<ul style="list-style-type: none"> <li>・フロントバンパ</li> <li>・バンパリールフォースメント</li> <li>・ブラケット</li> <li>・両側フロントオーバフェンダ</li> <li>・フロントクロスメンバエクステンション</li> <li>・両側フロントフェンダガーニッシュ</li> <li>・両側ヘッドランプ</li> <li>・ボンネット</li> <li>・両側カウルグリル</li> <li>・ワイパモータ&amp;フレーム&amp;リンク</li> <li>・エンジンルームインシュレータ</li> <li>・両側フロントフェンダパネル</li> </ul>	<ul style="list-style-type: none"> <li>・コンデンサ</li> <li>・両側シールプレート</li> <li>・シャッタグリル</li> <li>・ラジエータ</li> <li>・ウォータポンプ</li> <li>・メインサイレンサ</li> <li>・ミドルパイプ</li> <li>・フロントアンダカバー</li> <li>・アンダカバー</li> <li>・アンダカバーC</li> <li>・両側フロアアンダカバー</li> <li>・両側リヤアンダカバーNo.1</li> </ul>
	(含)作業および部品	<ul style="list-style-type: none"> <li>・ターミナルカバー取替</li> <li>・T/ミッションマウントメンバ脱着</li> <li>・両側アッパアーム脱着</li> <li>・アンダカバーブラケット脱着</li> <li>・アンダカバーブラケット脱着</li> <li>・クーリングパイプ脱着</li> <li>・コネクタカバー脱着</li> <li>・サイレンサシートB脱着</li> <li>・バッテリーキャップ脱着</li> <li>・ヒータパイプ脱着</li> <li>・ヒートインシュレータ脱着</li> </ul>	<ul style="list-style-type: none"> <li>・ヒートインシュレータ脱着</li> <li>・ブラケット脱着</li> <li>・プロペラシャフト脱着</li> <li>・両側フロントスブラッシュシールドNo.2脱着</li> <li>・フロントヒートインシュレータ脱着</li> <li>・両側メンバブラケット脱着</li> <li>・エンジン調整</li> <li>・ブレーキエア抜き</li> <li>・フロントホイールアライメント測定</li> <li>・ロードテスト</li> <li>・必要範囲の付属品、配線・配管類脱着</li> </ul>

・フロントスブラッシュシールドNo.2の名称は整備書より引用

\*No.J-943 マツダ CX-60 PHEV (KH5S3P系) 2023年10月について、下記の通り訂正いたします。

**P. 96 M060**

指数テーブルの(含)作業および部品に削除がありましたので該当ページを差替え願います。

⊖⊖⊖⊖:削除

<b>M060</b>	
<b>(1)エンジン・トランスミッション&amp;フロントサスペンションAssy脱着、片側フロントサスペンション分解・点検・組立・調整</b>	
	<p><b>取外し状態</b></p> <ul style="list-style-type: none"> <li>・フロントバンパ</li> <li>・バンパリールフォースメント</li> <li>・ブラケット</li> <li>・両側フロントオーバフェンダ</li> <li>・フロントクロスメンバエクステンション</li> <li>・両側フロントフェンダガーニッシュ</li> <li>・両側ヘッドランプ</li> <li>・ボンネット</li> <li>・両側カウルグリル</li> <li>・ワイパモータ&amp;フレーム&amp;リンク</li> <li>・エンジンルームインシュレータ</li> <li>・両側フロントフェンダパネル</li> <li>・コンデンサ</li> <li>・両側シールプレート</li> <li>・シャッタグリル</li> <li>・ラジエータ</li> <li>・ウォータポンプ</li> <li>・メインサイレンサ</li> <li>・ミドルパイプ</li> <li>・フロントアンダカバー</li> <li>・アンダカバー</li> <li>・アンダカバーC</li> <li>・両側フロアアンダカバー</li> <li>・両側リヤアンダカバーNo.1</li> </ul>
	<p><b>(含)作業および部品</b></p> <ul style="list-style-type: none"> <li>・ターミナルカバー取替</li> <li>・T/ミッションマウントメンバ脱着</li> <li>・アッパアーム脱着</li> <li>・アンダカバーブラケット脱着</li> <li>・アンダカバーブラケット脱着</li> <li><del>・エアークリーナエレメント脱着</del></li> <li><del>・エアークリーナカバー脱着</del></li> <li><del>・エアークリーナケース脱着</del></li> <li>・クーリングパイプ脱着</li> <li>・コネクタカバー脱着</li> <li>・サイレンサシートB脱着</li> <li>・バッテリーキャップ脱着</li> <li>・ヒータパイプ脱着</li> <li>・ヒートインシュレータ脱着</li> <li>・ヒートインシュレータ脱着</li> <li>・ブラケット脱着</li> <li>・プロペラシャフト脱着</li> <li>・両側フロントスプラッシュシールドNo.2脱着</li> <li>・フロントヒートインシュレータ脱着</li> <li>・両側メンバブラケット脱着</li> <li>・ABSフロントセンサ</li> <li>・FRパッドレスキャリパ</li> <li>・アッパアーム</li> <li>・コントロールリンク</li> <li>・ステアリングナックル</li> <li>・ダストカバー</li> <li>・ダンパキャップ</li> <li>・ダンパフォーク</li> <li>・ディスクプレート</li> <li>・ドライブシャフト</li> <li>・フロントダンパ</li> <li>・フロントロアアーム(リヤ)</li> <li>・ホイールハブ</li> <li>・ロアアーム</li> <li>・エンジン調整</li> <li>・ブレーキエア抜き</li> <li>・フロントホイールアライメント測定・微調整</li> <li>・ロードテスト</li> <li>・必要範囲の付属品、配線・配管類脱着</li> </ul>
<p>左側 <b>8. 70</b></p> <p>右側 <b>8. 80</b></p>	
<ul style="list-style-type: none"> <li>・フロントロアアーム(リヤ)の名称は整備書より引用</li> <li>・フロントスプラッシュシールドNo.2の名称は整備書より引用</li> <li>・[除]ブレーキ分解</li> </ul>	

<b>M060</b>	
<b>(1)エンジン・トランスミッション&amp;フロントサスペンションAssy脱着、片側フロントサスペンション分解・点検・組立・調整</b>	
	<p><b>取外し状態</b></p> <ul style="list-style-type: none"> <li>・フロントバンパ</li> <li>・バンパリールフォースメント</li> <li>・ブラケット</li> <li>・両側フロントオーバフェンダ</li> <li>・フロントクロスメンバエクステンション</li> <li>・両側フロントフェンダガーニッシュ</li> <li>・両側ヘッドランプ</li> <li>・ボンネット</li> <li>・両側カウルグリル</li> <li>・ワイパモータ&amp;フレーム&amp;リンク</li> <li>・エンジンルームインシュレータ</li> <li>・両側フロントフェンダパネル</li> <li>・コンデンサ</li> <li>・両側シールプレート</li> <li>・シャッタグリル</li> <li>・ラジエータ</li> <li>・ウォータポンプ</li> <li>・メインサイレンサ</li> <li>・ミドルパイプ</li> <li>・フロントアンダカバー</li> <li>・アンダカバー</li> <li>・アンダカバーC</li> <li>・両側フロアアンダカバー</li> <li>・両側リヤアンダカバーNo.1</li> </ul>
左側	<p><b>(含)作業および部品</b></p> <ul style="list-style-type: none"> <li>・ターミナルカバー取替</li> <li>・T/ミッションマウントメンバ脱着</li> <li>・アッパアーム脱着</li> <li>・アンダカバーブラケット脱着</li> <li>・アンダカバーブラケット脱着</li> <li>・クーリングパイプ脱着</li> <li>・コネクタカバー脱着</li> <li>・サイレンサシートB脱着</li> <li>・バッテリーキャップ脱着</li> <li>・ヒータパイプ脱着</li> <li>・ヒートインシュレータ脱着</li> <li>・ヒートインシュレータ脱着</li> <li>・ブラケット脱着</li> <li>・プロペラシャフト脱着</li> <li>・両側フロントスプラッシュシールドNo.2脱着</li> <li>・フロントヒートインシュレータ脱着</li> <li>・両側メンバブラケット脱着</li> <li>・ABSフロントセンサ</li> <li>・FRパッドレスキャリパ</li> <li>・アッパアーム</li> <li>・コントロールリンク</li> <li>・ステアリングナックル</li> <li>・ダストカバー</li> <li>・ダンパキャップ</li> <li>・ダンパフォーク</li> <li>・ディスクプレート</li> <li>・ドライブシャフト</li> <li>・フロントダンパ</li> <li>・フロントロアアーム(リヤ)</li> <li>・ホイールハブ</li> <li>・ロアアーム</li> <li>・エンジン調整</li> <li>・ブレーキエア抜き</li> <li>・フロントホイールアライメント測定・微調整</li> <li>・ロードテスト</li> <li>・必要範囲の付属品、配線・配管類脱着</li> </ul>
右側	<p><b>8. 70</b></p> <p><b>8. 80</b></p>
<ul style="list-style-type: none"> <li>・フロントロアアーム(リヤ)の名称は整備書より引用</li> <li>・フロントスプラッシュシールドNo.2の名称は整備書より引用</li> <li>・[除]ブレーキ分解</li> </ul>	

\*No.J-943 マツダ CX-60 PHEV (KH5S3P系) 2023年10月について、下記の通り訂正いたします。

**P. 97 M070**

指数テーブルの(含)作業および部品に削除がありましたので該当ページを差替え願います。

⊖⊖⊖⊖:削除

<b>M070</b>	
<b>(1)エンジン・トランスミッション&amp;フロントサスペンションAssy脱着、両側フロントサスペンション分解・点検・組立・調整</b>	
<b>11. 40</b>	<b>取外し状態</b> <ul style="list-style-type: none"> <li>・フロントバンパ</li> <li>・バンパリールフォースメント</li> <li>・ブラケット</li> <li>・両側フロントオーバフェンダ</li> <li>・フロントクロスメンバエクステンション</li> <li>・両側フロントフェンダガーニッシュ</li> <li>・両側ヘッドランプ</li> <li>・ボンネット</li> <li>・両側カウルグリル</li> <li>・ワイパモータ&amp;フレーム&amp;リンク</li> <li>・エンジンルームインシュレータ</li> <li>・両側フロントフェンダパネル</li> </ul>
	<ul style="list-style-type: none"> <li>・コンデンサ</li> <li>・両側シールプレート</li> <li>・シャッタグリル</li> <li>・ラジエータ</li> <li>・ウォータポンプ</li> <li>・メインサイレンサ</li> <li>・ミドルパイプ</li> <li>・フロントアンダカバー</li> <li>・アンダカバー</li> <li>・アンダカバーC</li> <li>・両側フロアアンダカバー</li> <li>・両側リヤアンダカバーNo.1</li> </ul>
	<b>(含)作業および部品</b> <ul style="list-style-type: none"> <li>・ターミナルカバー取替</li> <li>・T/ミッションマウントメンバ脱着</li> <li>・アンダカバーブラケット脱着</li> <li>・アンダカバーブラケット脱着</li> <li><del>・エアークリーナエレメント脱着</del></li> <li><del>・エアークリーナカバー脱着</del></li> <li><del>・エアークリーナケース脱着</del></li> <li>・クーリングパイプ脱着</li> <li>・コネクタカバー脱着</li> <li>・サイレンサシートB脱着</li> <li>・バッテリーキャップ脱着</li> <li>・ヒータパイプ脱着</li> <li>・ヒートインシュレータ脱着</li> <li>・ヒートインシュレータ脱着</li> <li>・ブラケット脱着</li> <li>・プロペラシャフト脱着</li> <li>・両側フロントスプラッシュシールドNo.2脱着</li> <li>・フロントヒートインシュレータ脱着</li> <li>・両側メンバブラケット脱着</li> <li>・両側ABSフロントセンサ</li> <li>・両側FRパッドレスキャリパ</li> <li>・両側アウトボールジョイント</li> </ul>
	<ul style="list-style-type: none"> <li>・両側アッパアーム</li> <li>・クロスメンバ</li> <li>・両側コントロールリンク</li> <li>・両側スタビライザプレート</li> <li>・ステアリングギヤ</li> <li>・両側ステアリングナックル</li> <li>・両側ダストカバー</li> <li>・両側ダンパキャップ</li> <li>・両側ダンパフォーク</li> <li>・両側ディスクプレート</li> <li>・両側ドライブシャフト</li> <li>・トランスバースメンバ</li> <li>・フロントスタビライザ</li> <li>・両側フロントダンパ</li> <li>・両側フロントロアアーム(リヤ)</li> <li>・両側ホイールハブ</li> <li>・両側ロアアーム</li> <li>・エンジン調整</li> <li>・ブレーキエア抜き</li> <li>・フロントホイールアライメント測定・微調整</li> <li>・ロードテスト</li> <li>・必要範囲の付属品、配線・配管類脱着</li> </ul>
	<ul style="list-style-type: none"> <li>・フロントロアアーム(リヤ)の名称は整備書より引用</li> <li>・フロントスプラッシュシールドNo.2の名称は整備書より引用</li> <li>・[除]ブレーキ分解</li> </ul>



**M070**

**(1)エンジン・トランスミッション&フロントサスペンションAssy脱着、両側フロントサスペンション分解・点検・組立・調整**

<b>11.40</b>	取外し状態
	<ul style="list-style-type: none"> <li>・フロントバンパ</li> <li>・バンパリールフォースメント</li> <li>・ブラケット</li> <li>・両側フロントオーバフェンダ</li> <li>・フロントクロスメンバエクステンション</li> <li>・両側フロントフェンダガーニッシュ</li> <li>・両側ヘッドランプ</li> <li>・ボンネット</li> <li>・両側カウルグリル</li> <li>・ワイパモータ&amp;フレーム&amp;リンク</li> <li>・エンジンルームインシュレータ</li> <li>・両側フロントフェンダパネル</li> <li>・コンデンサ</li> <li>・両側シールプレート</li> <li>・シャッタグリル</li> <li>・ラジエータ</li> <li>・ウォータポンプ</li> <li>・メインサイレンサ</li> <li>・ミドルパイプ</li> <li>・フロントアンダカバー</li> <li>・アンダカバー</li> <li>・アンダカバーC</li> <li>・両側フロアアンダカバー</li> <li>・両側リヤアンダカバーNo.1</li> </ul>
	(含)作業および部品
	<ul style="list-style-type: none"> <li>・ターミナルカバー取替</li> <li>・T/ミッションマウントメンバ脱着</li> <li>・アンダカバーブラケット脱着</li> <li>・アンダカバーブラケット脱着</li> <li>・クーリングパイプ脱着</li> <li>・コネクタカバー脱着</li> <li>・サイレンサシートB脱着</li> <li>・バッテリーキャップ脱着</li> <li>・ヒータパイプ脱着</li> <li>・ヒートインシュレータ脱着</li> <li>・ヒートインシュレータ脱着</li> <li>・ブラケット脱着</li> <li>・プロペラシャフト脱着</li> <li>・両側フロントスプラッシュシールドNo.2脱着</li> <li>・フロントヒートインシュレータ脱着</li> <li>・両側メンバブラケット脱着</li> <li>・両側ABSフロントセンサ</li> <li>・両側FRパッドレスキャリパ</li> <li>・両側アウトボールジョイント</li> <li>・両側アッパアーム</li> <li>・クロスメンバ</li> <li>・両側コントロールリンク</li> <li>・両側スタビライザプレート</li> <li>・ステアリングギヤ</li> <li>・両側ステアリングナックル</li> <li>・両側ダストカバー</li> <li>・両側ダンパキャップ</li> <li>・両側ダンパフォーク</li> <li>・両側ディスクプレート</li> <li>・両側ドライブシャフト</li> <li>・トランスバースメンバ</li> <li>・フロントスタビライザ</li> <li>・両側フロントダンパ</li> <li>・両側フロントロアアーム(リヤ)</li> <li>・両側ホイールハブ</li> <li>・両側ロアアーム</li> <li>・エンジン調整</li> <li>・ブレーキエア抜き</li> <li>・フロントホイールアライメント測定・微調整</li> <li>・ロードテスト</li> <li>・必要範囲の付属品、配線・配管類脱着</li> </ul>
<ul style="list-style-type: none"> <li>・フロントロアアーム(リヤ)の名称は整備書より引用</li> <li>・フロントスプラッシュシールドNo.2の名称は整備書より引用</li> <li>・[除]ブレーキ分解</li> </ul>	

\*No.J-943 マツダ CX-60 PHEV (KH5S3P系) 2023年10月について、下記の通り訂正いたします。

**P. 98 M140**

表内の主要な脱着品に削除がありましたので該当ページを差替え願います。

⊖⊖⊖⊖:削除

No.	作業項目	エンジンの状態	最大～最小	主要な脱着品
B131	左シュラウドリーンフォースメント、左マウンティングブラケットNo.1、アッパリーンシュラウド 取替	取付状態	0.60～0.30	リリースボンネットワイヤ、ボンネットロック、フロントハーネス、ハイホーン&ブラケット、 <del>エアークリーナケース</del> 、ローフレキシブルホース
B131	右シュラウドリーンフォースメント、右マウンティングブラケットNo.1、アッパリーンシュラウド 取替		0.60～0.30	リリースボンネットワイヤ、ボンネットロック、フロントハーネス、ローホーン&ブラケット、AVASスピーカ、 <del>エアークリーナケース</del> 、クーラパイプNo.1、クーラパイプ、コンデンサクーラパイプ
B141	左シュラウドリーンフォースメント、右シュラウドリーンフォースメント、左マウンティングブラケットNo.1、右マウンティングブラケットNo.1、アッパリーンシュラウド 取替		0.70～0.50	リリースボンネットワイヤ、ボンネットロック、フロントハーネス、ハイホーン&ブラケット、ローホーン&ブラケット、AVASスピーカ、 <del>エアークリーナケース</del> 、ローフレキシブルホース、クーラパイプNo.1、クーラパイプ、コンデンサクーラパイプ
B170	左シュラウドリーンフォースメント、右シュラウドリーンフォースメント、右マウンティングブラケットNo.1、アッパリーンシュラウド、左フロントフレーム、左リヤーフロントフレーム 取替	取外し状態	1.90～0.70	リリースボンネットワイヤ、ボンネットロック、フロントハーネス、ハイホーン&ブラケット、ローホーン&ブラケット、AVASスピーカ、クーラパイプNo.1、クーラパイプ、コンデンサクーラパイプ、ヒータパイプ、エンジンコントロールモジュール、クーラパイプNo.5、カウルグリルブラケット、エンジンルームインシュレータ、クーラパイプNo.2、バッテリー、バッテリートレイ、バッテリーキャリアステー、ブレーキパイプ
B170	左シュラウドリーンフォースメント、右シュラウドリーンフォースメント、左マウンティングブラケットNo.1、アッパリーンシュラウド、右フロントフレーム、右リヤーフロントフレーム 取替		1.30～0.60	リリースボンネットワイヤ、ボンネットロック、フロントハーネス、ハイホーン&ブラケット、ローホーン&ブラケット、AVASスピーカ、クーラパイプNo.1、クーラパイプ、コンデンサクーラパイプ、ウォッシュタンク、インシュレータ、カウルグリルブラケット、エンジンルームインシュレータ、ブレーキパイプ
B180	左シュラウドリーンフォースメント、アッパリーンシュラウド、左フロントフレーム、左リヤーフロントフレーム 取替		0.80～0.70	リリースボンネットワイヤ、ボンネットロック、フロントハーネス、ハイホーン&ブラケット、ヒータパイプ、エンジンコントロールモジュール、クーラパイプNo.5、カウルグリルブラケット、エンジンルームインシュレータ、クーラパイプNo.2、バッテリー、バッテリートレイ、バッテリーキャリアステー、ブレーキパイプ
B180	右シュラウドリーンフォースメント、アッパリーンシュラウド、右フロントフレーム、右リヤーフロントフレーム 取替		1.00～0.40	リリースボンネットワイヤ、ボンネットロック、フロントハーネス、ローホーン&ブラケット、AVASスピーカ、クーラパイプNo.1、クーラパイプ、コンデンサクーラパイプ、ウォッシュタンク、インシュレータ、カウルグリルブラケット、エンジンルームインシュレータ、ブレーキパイプ

M140	
エンジンルーム内配線・配管および付属品の脱着または取替	
	取外し状態
	—
	(含)作業および部品
	—
<p>・現車立会に応じて、各作業項目で最大～最少巾の中から選定するための参考値である</p> <p>・[除]ハイドロリックブレーキユニット</p>	

No.	作業項目	エンジンの状態	最大～最小	主要な脱着品
B131	左シュラウドリーンフォースメント、左マウンティングブラケットNo.1、アッパリーンシュラウド 取替	取付状態	0.60～0.30	リリースボンネットワイヤ、ボンネットロック、フロントハーネス、ハイホーン&ブラケット、ローフレキシブルホース
B131	右シュラウドリーンフォースメント、右マウンティングブラケットNo.1、アッパリーンシュラウド 取替		0.60～0.30	リリースボンネットワイヤ、ボンネットロック、フロントハーネス、ローホーン&ブラケット、AVASスピーカ、クーラパイプNo.1、クーラパイプ、コンデンサクーラパイプ
B141	左シュラウドリーンフォースメント、右シュラウドリーンフォースメント、左マウンティングブラケットNo.1、右マウンティングブラケットNo.1、アッパリーンシュラウド 取替		0.70～0.50	リリースボンネットワイヤ、ボンネットロック、フロントハーネス、ハイホーン&ブラケット、ローホーン&ブラケット、AVASスピーカ、ローフレキシブルホース、クーラパイプNo.1、クーラパイプ、コンデンサクーラパイプ
B170	左シュラウドリーンフォースメント、右シュラウドリーンフォースメント、右マウンティングブラケットNo.1、アッパリーンシュラウド、左フロントフレーム、左リヤーフロントフレーム 取替	取外し状態	1.90～0.70	リリースボンネットワイヤ、ボンネットロック、フロントハーネス、ハイホーン&ブラケット、ローホーン&ブラケット、AVASスピーカ、クーラパイプNo.1、クーラパイプ、コンデンサクーラパイプ、ヒータパイプ、エンジンコントロールモジュール、クーラパイプNo.5、カウルグリルブラケット、エンジンルームインシュレータ、クーラパイプNo.2、バッテリー、バッテリートレイ、バッテリーキャリアステー、ブレーキパイプ
B170	左シュラウドリーンフォースメント、右シュラウドリーンフォースメント、左マウンティングブラケットNo.1、アッパリーンシュラウド、右フロントフレーム、右リヤーフロントフレーム 取替		1.30～0.60	リリースボンネットワイヤ、ボンネットロック、フロントハーネス、ハイホーン&ブラケット、ローホーン&ブラケット、AVASスピーカ、クーラパイプNo.1、クーラパイプ、コンデンサクーラパイプ、ウォッシュタンク、インシュレータ、カウルグリルブラケット、エンジンルームインシュレータ、ブレーキパイプ
B180	左シュラウドリーンフォースメント、アッパリーンシュラウド、左フロントフレーム、左リヤーフロントフレーム 取替		0.80～0.70	リリースボンネットワイヤ、ボンネットロック、フロントハーネス、ハイホーン&ブラケット、ヒータパイプ、エンジンコントロールモジュール、クーラパイプNo.5、カウルグリルブラケット、エンジンルームインシュレータ、クーラパイプNo.2、バッテリー、バッテリートレイ、バッテリーキャリアステー、ブレーキパイプ
B180	右シュラウドリーンフォースメント、アッパリーンシュラウド、右フロントフレーム、右リヤーフロントフレーム 取替		1.00～0.40	リリースボンネットワイヤ、ボンネットロック、フロントハーネス、ローホーン&ブラケット、AVASスピーカ、クーラパイプNo.1、クーラパイプ、コンデンサクーラパイプ、ウォッシュタンク、インシュレータ、カウルグリルブラケット、エンジンルームインシュレータ、ブレーキパイプ

\*No.J-943 マツダ CX-60 PHEV (KH5S3P系) 2023年10月について、下記の通り訂正いたします。

**P.102 M150**

指数テーブルの取外し状態に追加がありましたので該当ページを差替え願います。

○○○○:追加

<b>M150</b>	
<b>(1) ウォータポンプ脱着</b>	
<b>0.20</b>	取外し状態
	・フロントバンパ ・両側フロントオーバフェンダ ・両側フロントフェンダガーニッシュ
	(含)作業および部品 ・ウォータホース脱着
<b>(2) ウォータポンプ取替</b>	
<b>0.30</b>	取外し状態
	・フロントバンパ ・両側フロントオーバフェンダ ・両側フロントフェンダガーニッシュ
	(含)作業および部品 ・ウォータホース ・ウォータホース ・ウォータホース ・ブラケット ・ブラケット ・マウンティングラバー ・マウンティングラバー ・付属品
<b>(3) 電動ウォータポンプNo.2脱着</b>	
<b>0.10</b>	取外し状態
	・フロントバンパ ・両側フロントオーバフェンダ ・両側フロントフェンダガーニッシュ ・ヘッドランプ ・フロントフェンダパネル ・ <u>アンダカバーC</u>
	(含)作業および部品 —
<b>(4) 電動ウォータポンプNo.2取替</b>	
<b>0.40</b>	取外し状態
	・フロントバンパ ・両側フロントオーバフェンダ ・両側フロントフェンダガーニッシュ ・ヘッドランプ ・フロントフェンダパネル ・ <u>アンダカバーC</u>
	(含)作業および部品 ・ウォータパイプ ・ウォータバルブ ・ウォータホース ・ウォータホースNo.3 ・ウォータポンプハーネス ・ウォータポンプブラケット ・ブラケット ・ブラケット ・マウントラバー ・マウントラバー ・マウントラバー ・マウントラバー ・付属品
<ul style="list-style-type: none"> <li>・電動ウォータポンプNo.2の名称は整備書より引用</li> <li>・取外し状態に記載のヘッドランプ、フロントフェンダパネルは右側を示す</li> </ul>	

M150	
<b>(1) ウォータポンプ脱着</b>	
0. 20	取外し状態 ・フロントバンパ ・両側フロントオーバフェンダ ・両側フロントフェンダガーニッシュ
	(含) 作業および部品 ・ウォータホース脱着
<b>(2) ウォータポンプ取替</b>	
0. 30	取外し状態 ・フロントバンパ ・両側フロントオーバフェンダ ・両側フロントフェンダガーニッシュ
	(含) 作業および部品 ・ウォータホース ・ウォータホース ・ウォータホース ・ブラケット ・ブラケット ・マウンティングラバー ・マウンティングラバー ・付属品
<b>(3) 電動ウォータポンプNo.2脱着</b>	
0. 10	取外し状態 ・フロントバンパ ・両側フロントオーバフェンダ ・両側フロントフェンダガーニッシュ ・ヘッドランプ ・フロントフェンダパネル ・アンダカバーC
	(含) 作業および部品 —
<b>(4) 電動ウォータポンプNo.2取替</b>	
0. 40	取外し状態 ・フロントバンパ ・両側フロントオーバフェンダ ・両側フロントフェンダガーニッシュ ・ヘッドランプ ・フロントフェンダパネル ・アンダカバーC
	(含) 作業および部品 ・ウォータパイプ ・ウォータバルブ ・ウォータホース ・ウォータホースNo.3 ・ウォータポンプハーネス ・ウォータポンプブラケット ・ブラケット ・マウントラバー ・マウントラバー ・マウントラバー ・マウントラバー ・付属品
・電動ウォータポンプNo.2の名称は整備書より引用 ・取外し状態に記載のヘッドランプ、フロントフェンダパネルは右側を示す	

\*No.J-943 マツダ CX-60 PHEV (KH5S3P系) 2023年10月について、下記の通り訂正いたします。

**P. 112 M240**

指数テーブルの(含)作業および部品に追加がありましたので該当ページを差替え願います。

○○○○:追加

M240	
(1)メインサイレンサ脱着	
0. 20	取外し状態
	—
	(含)作業および部品 ・両側ハンガラバー脱着 ・両側ハンガラバー脱着
(2)メインサイレンサ、ミドルパイプ脱着	
0. 60	取外し状態
	・アンダカバー ・両側フロアアンダカバー ・両側リヤアンダカバーNo.1
	(含)作業および部品
	・ <u>ウエイト脱着</u> ・トンネルメンバA脱着 ・両側ハンガラバー脱着 ・両側ハンガラバー脱着
(3)メインサイレンサ取替	
0. 20	取外し状態
	—
	(含)作業および部品 ・両側ハンガラバー脱着 ・両側ハンガラバー脱着 ・付属品
(4)メインサイレンサ、ミドルパイプ取替	
0. 60	取外し状態
	・アンダカバー ・両側フロアアンダカバー ・両側リヤアンダカバーNo.1
	(含)作業および部品
	・ <u>ウエイト脱着</u> ・トンネルメンバA脱着 ・両側ハンガラバー脱着 ・両側ハンガラバー脱着 ・ブラケット ・付属品

指数テーブルの(含)作業および部品の変更に伴いイラストを追加しましたので該当ページを差替え願います。

□:変更箇所

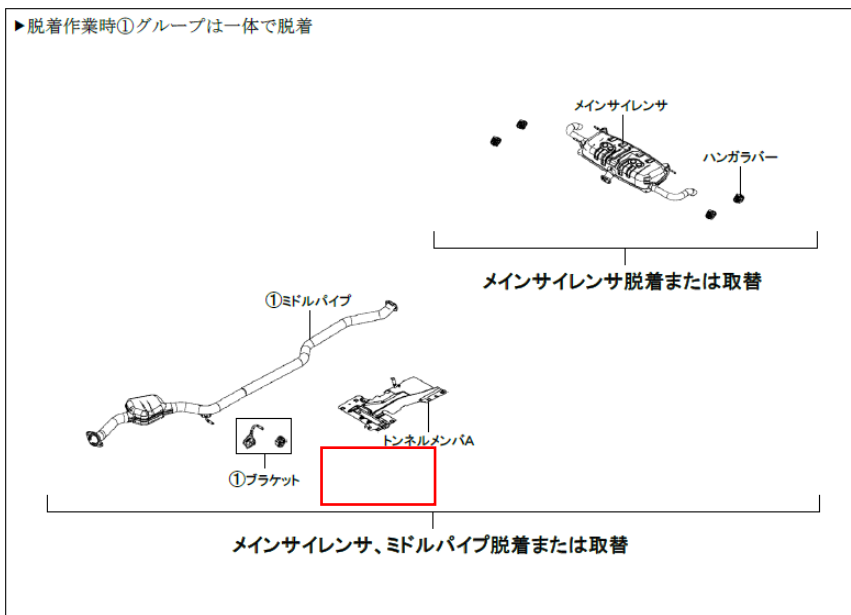

M240	
(1)メインサイレンサ脱着	
0.20	取外し状態 —
	(含)作業および部品 ・両側ハンガラバー脱着 ・両側ハンガラバー脱着
(2)メインサイレンサ、ミドルパイプ脱着	
0.60	取外し状態 ・アンダカバー ・両側フロアアンダカバー ・両側リヤアンダカバーNo.1
	(含)作業および部品 ・ウェイト脱着 ・トンネルメンバA脱着 ・両側ハンガラバー脱着 ・両側ハンガラバー脱着
(3)メインサイレンサ取替	
0.20	取外し状態 —
	(含)作業および部品 ・両側ハンガラバー脱着 ・両側ハンガラバー脱着 ・付属品
(4)メインサイレンサ、ミドルパイプ取替	
0.60	取外し状態 ・アンダカバー ・両側フロアアンダカバー ・両側リヤアンダカバーNo.1
	(含)作業および部品 ・ウェイト脱着 ・トンネルメンバA脱着 ・両側ハンガラバー脱着 ・ブラケット ・付属品

▶脱着作業時①グループは一体で脱着

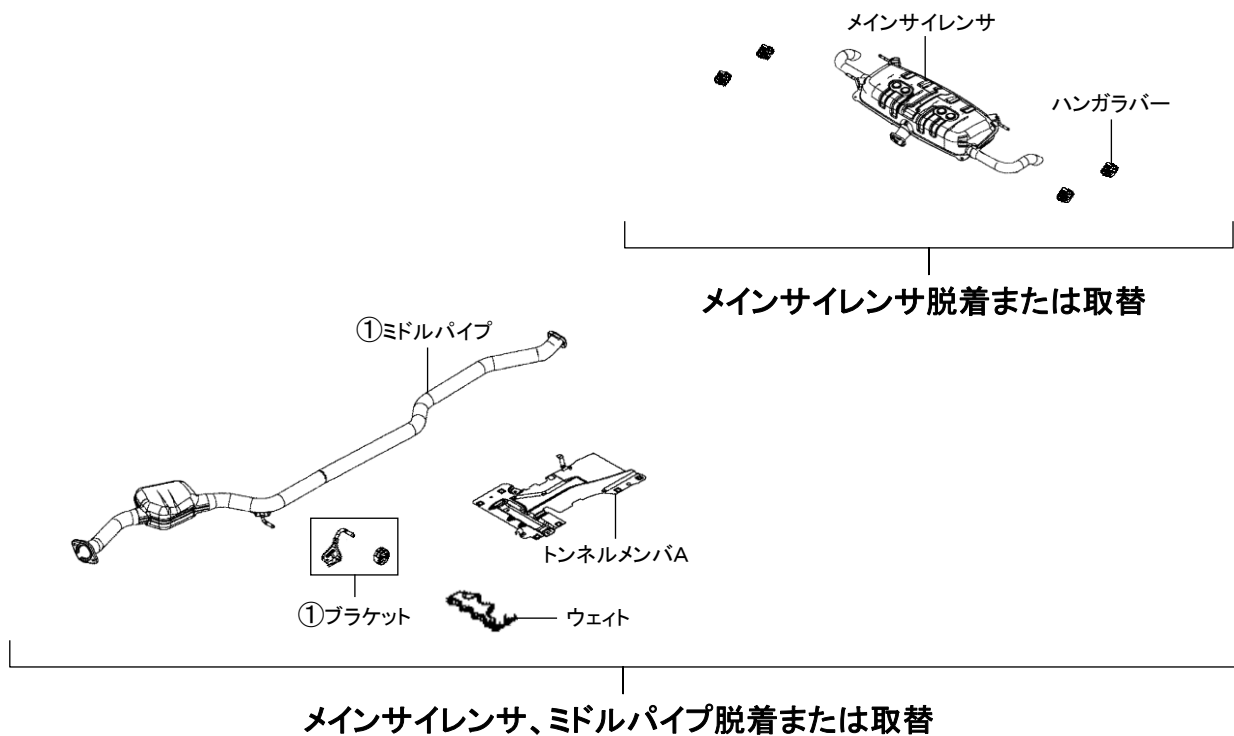

\*No.J-943 マツダ CX-60 PHEV (KH5S3P系) 2023年10月について、下記の通り訂正いたします。

**P. 117 M265**

指数値に変更がありましたので該当ページを差替え願います。

〇〇〇〇:訂正

<b>M265</b>	
<b>(1)バッテリーパック脱着</b>	
<b>5.00</b>	<b>取外し状態</b> ・メインサイレンサ ・ミドルパイプ ・アンダカバー (含)作業および部品 ・ターミナルカバー取替 ・ウォータヒータ脱着 ・ウォータホース脱着 ・クーリングパイプ脱着 ・サイレンサシートB脱着 ・ハイケーブルバッテリー脱着
	・両側フロアアンダカバー ・両側リヤアンダカバーNo.1 ・バッテリーカバー脱着 ・ヒートインシュレータ脱着 ・ヒートインシュレータ脱着 ・ブラケットリンクカバー脱着 ・プロペラシャフト脱着 ・フロントヒートインシュレータ脱着
<b>割増項目</b>	
<b>クーラガスチャージ</b>	
<b>1.00増</b>	<b>取外し状態</b> - (含)作業および部品 -
	-
・(含)作業および部品に記載のブラケットリンクカバーは左側を示す ・[除]冷却水補充 ・[除]フロンガス代	



**M265****(1) バッテリーパック脱着**

<b>5.00</b>	取外し状態	
	<ul style="list-style-type: none"> <li>・メインサイレンサ</li> <li>・ミドルパイプ</li> <li>・アンダカバー</li> </ul>	<ul style="list-style-type: none"> <li>・両側フロアアンダカバー</li> <li>・両側リヤアンダカバーNo.1</li> </ul>
	(含) 作業および部品	
	<ul style="list-style-type: none"> <li>・ターミナルカバー取替</li> <li>・ウォータヒータ脱着</li> <li>・ウォータホース脱着</li> <li>・クーリングパイプ脱着</li> <li>・サイレンサシートB脱着</li> <li>・ハイケーブルバッテリー脱着</li> </ul>	<ul style="list-style-type: none"> <li>・バッテリーカバー脱着</li> <li>・ヒートインシュレータ脱着</li> <li>・ヒートインシュレータ脱着</li> <li>・ブラケットリンクカバー脱着</li> <li>・プロペラシャフト脱着</li> <li>・フロントヒートインシュレータ脱着</li> </ul>

**割増項目****クーラガスチャージ**

<b>1.00増</b>	取外し状態	
	—	
	(含) 作業および部品	
	—	

- ・(含) 作業および部品に記載のブラケットリンクカバーは左側を示す
- ・[除] 冷却水補充
- ・[除] フロンガス代

**M270****(1) ホイールアライメント測定**

<b>0.50</b>	取外し状態	
	—	
	(含) 作業および部品	
	<ul style="list-style-type: none"> <li>・トーイン調整</li> <li>・リヤのサイドスリップ測定</li> </ul>	<ul style="list-style-type: none"> <li>・微調整</li> </ul>

# 訂正のお願い

2024. 12 株式会社自研センター

\*No.J-943 マツダ CX-60 PHEV (KH5S3P系) 2023年10月について、  
下記の通り訂正いたします。

## P. 78 B410、B420

イラスト欄の丸数字に誤りがありましたので該当ページを差替え願います。

□:訂正箇所

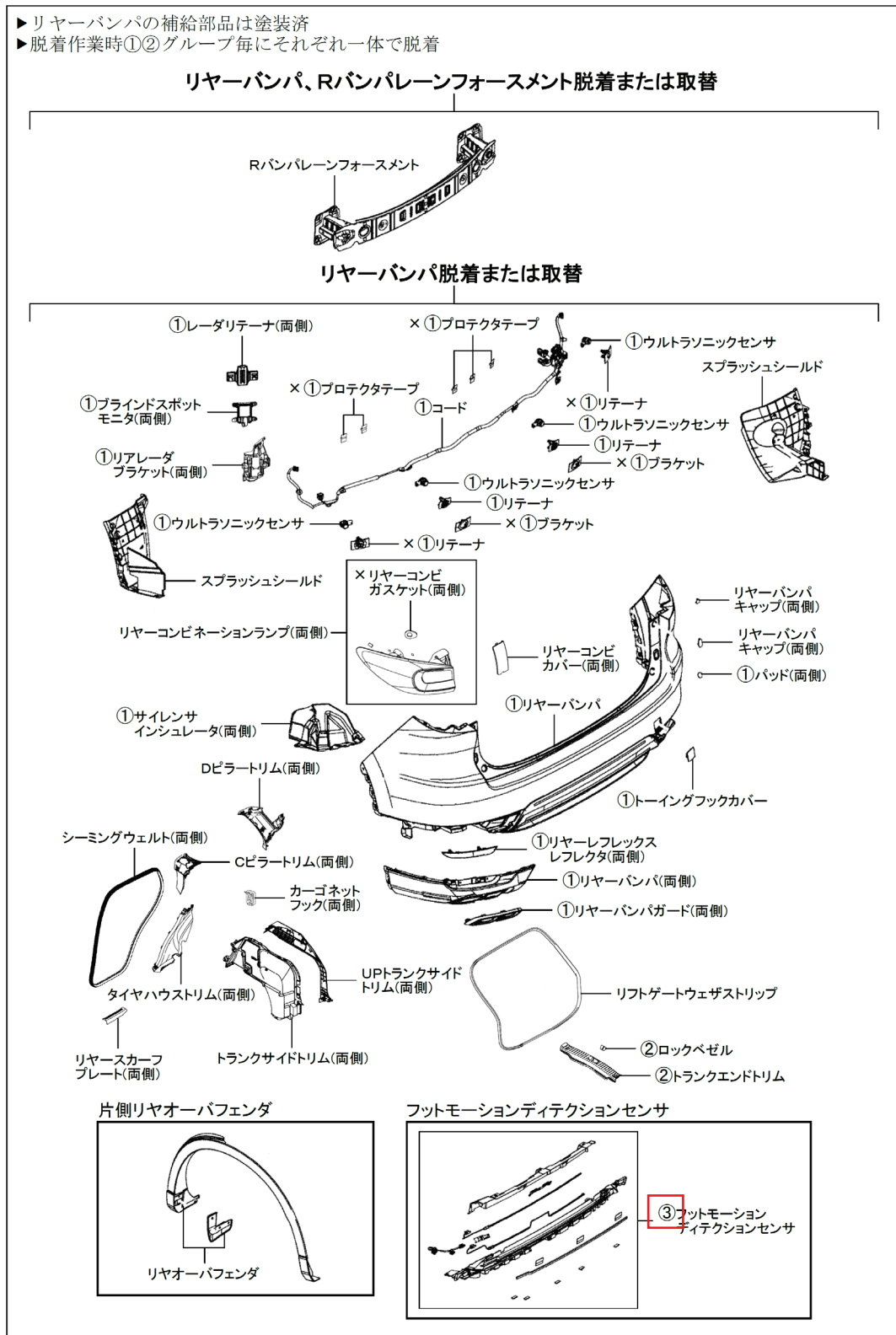

- ▶ リヤバンパの補給部品は塗装済
- ▶ 脱着作業時①②グループ毎にそれぞれ一体で脱着

### リヤバンパ、Rバンパレンフォースメント脱着または取替

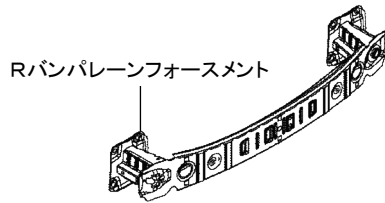

### リヤバンパ脱着または取替

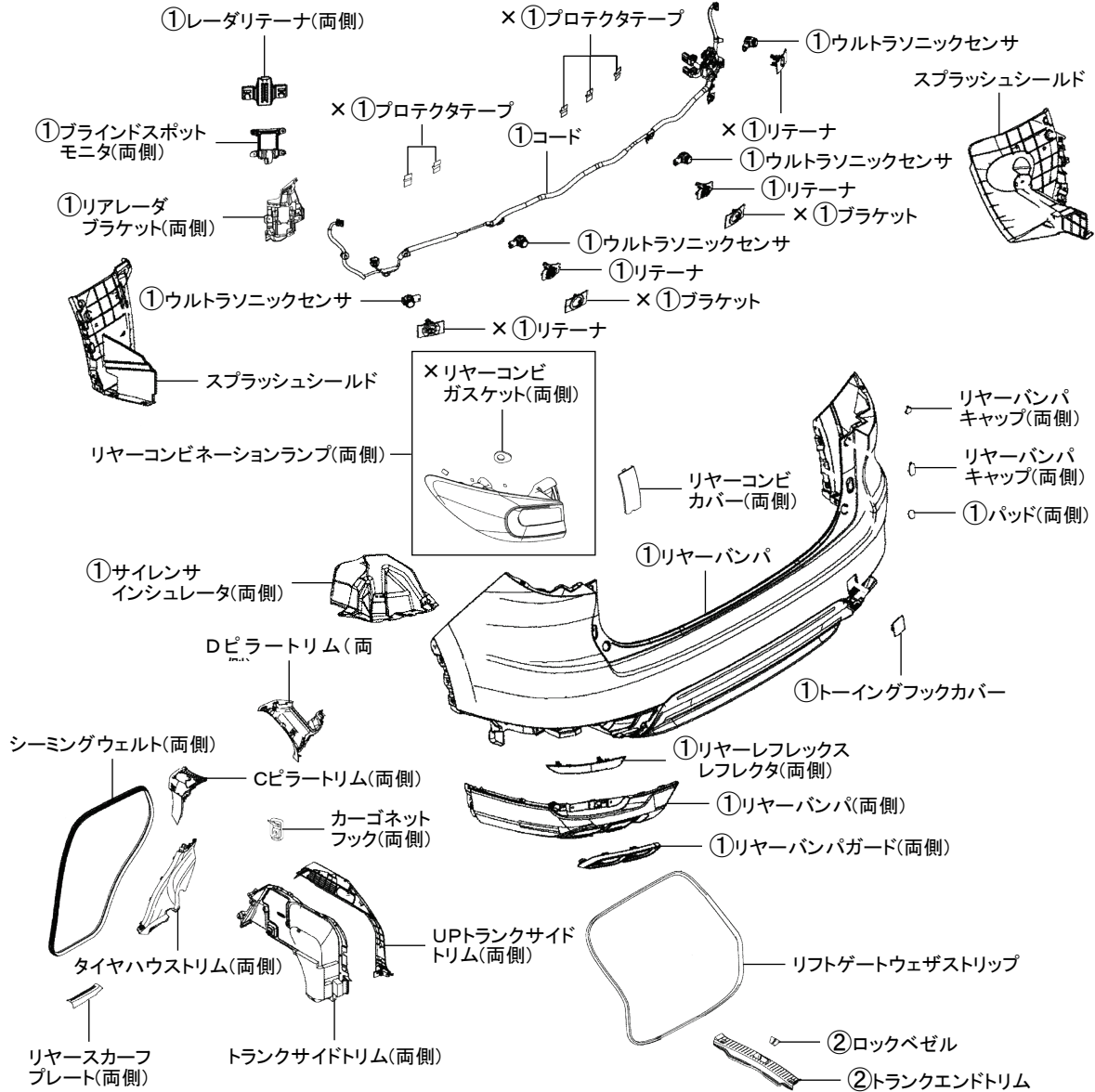

#### 片側リヤオーバフェンダ

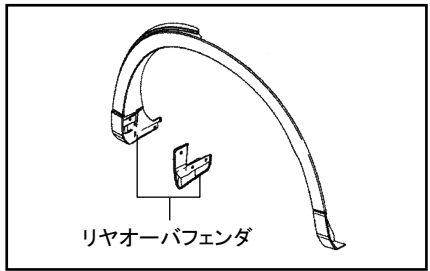

#### フットモーションディテクションセンサ

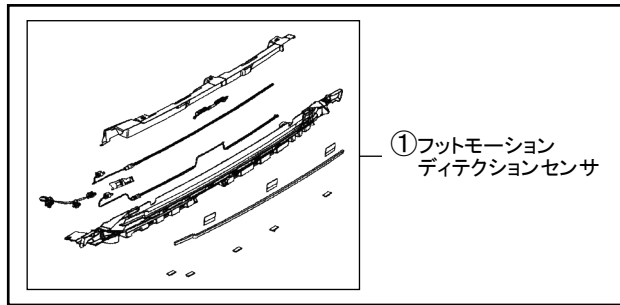

# 訂正のお願い

2024. 12 株式会社自研センター

\*No.J-943 マツダ CX-60 PHEV (KH5S3P系) 2023年10月について、  
下記の通り訂正いたします。

## P.123 樹脂バンパ補修塗装指数

「② 変形修正、③ 外傷修正大、④ 外傷修正小」の指数を削除したため、該当ページを差替え願います。

〇〇:追加、⊖⊖:削除箇所

### (2) 樹脂バンパ補修塗装指数(溶剤系)

#### ① 取替

〈ボデーと同時作業〉

塗 膜	指 数			
	フロント		リヤ	
	一色	二色	一色	二色
ソリッド	1.7	2.4	2.0	2.7
メタリック・2コートパール	1.9	2.5	2.2	2.8
3コートパール	2.1	2.7	2.4	3.0

#### ② 変形修正

〈熱加工+パテ仕上げと全塗装〈ボデーと同時作業〉〉

塗 膜	指 数			
	フロント		リヤ	
	一色	二色	一色	二色
ソリッド	<del>3.6</del>	<del>4.2</del>	<del>3.8</del>	<del>4.5</del>
メタリック・2コートパール	<del>3.8</del>	<del>4.4</del>	<del>4.0</del>	<del>4.6</del>
3コートパール	<del>4.0</del>	<del>4.5</del>	<del>4.2</del>	<del>4.8</del>

(注) 修正程度長手方向21cm～

#### ③ 外傷修正大

〈パテ仕上げと全塗装〈ボデーと同時作業〉〉

塗 膜	指 数			
	フロント		リヤ	
	一色	二色	一色	二色
ソリッド	<del>2.9</del>	<del>3.5</del>	<del>3.1</del>	<del>3.8</del>
メタリック・2コートパール	<del>3.1</del>	<del>3.7</del>	<del>3.3</del>	<del>3.9</del>
3コートパール	<del>3.3</del>	<del>3.9</del>	<del>3.5</del>	<del>4.1</del>

(注) 修正程度長手方向21cm～35cm程度

#### ④ 外傷修正小

〈パテ仕上げと全塗装〈ボデーと同時作業〉〉

塗 膜	指 数			
	フロント		リヤ	
	一色	二色	一色	二色
ソリッド	<del>2.6</del>	<del>3.3</del>	<del>2.9</del>	<del>3.5</del>
メタリック・2コートパール	<del>2.9</del>	<del>3.5</del>	<del>3.1</del>	<del>3.7</del>
3コートパール	<del>3.1</del>	<del>3.6</del>	<del>3.3</del>	<del>3.9</del>

(注) 修正程度長手方向10cm～20cm

(注1) 取替の部品代と比較の上使用してください。

※ 取替・修正共通:バンパ塗色がボデー色と異なる場合  
(1色ごとに加算)

ソリッド	0.4 増
メタリック・2コートパール	0.5 増
3コートパール	0.7 増

※ 修正(②～④)は、自動車メーカーが定める作業指示に対応していないため作成しておりません。

(注) 指数を作成した時点で設定のない塗膜や塗色数についても数値を記載しています。

### (3) 内板骨格パネル補修塗装指数(車種共通)

	塗 装 範 囲	指 数	備 考
1	左右ラジエータサポート 取替または修正	1.2	(含)アッパサポート、クロスメンバ
2	左右ラジエータサポート 取替 フロントフェンダエブロン 片側取替または片側前半修正	1.5	前半部はタワーより前部 (含)サイドメンバ
3	左右ラジエータサポート 取替 フロントフェンダエブロン 両側取替または両側前半修正	2.0	前半部はタワーより前部 (含)サイドメンバ
4	フロントビラー 片側取替	0.7	上部カット
5	センタビラー 片側取替	1.0	上部カット
6	リヤフロアバン 1台小修正	1.0	10dm <sup>2</sup> 程度 (含)メンバ
7	リヤフロアバン 1台大修正	1.5	20dm <sup>2</sup> 程度 (含)メンバ

(含) 下処理、シーリング

(注1) 本表にない塗装範囲については、掲載されている塗装範囲の指数を参考に適宜増減して運用してください。

(注2) 車種によっては部品補給形態の適合しない場合もあります。

補修塗装指数

(2) 樹脂バンパ補修塗装指数(溶剤系)

① 取替

<ボデーと同時作業>

	指 数			
	フロント		リヤ	
塗 膜	一色	二色	一色	二色
ソリッド	1.7	2.4	2.0	2.7
メタリック・2コートパール	1.9	2.5	2.2	2.8
3コートパール	2.1	2.7	2.4	3.0

② 変形修正

(熱加工+パテ仕上げ)と全塗装<ボデーと同時作業>

	指 数			
	フロント		リヤ	
塗 膜	一色	二色	一色	二色
ソリッド	-	-	-	-
メタリック・2コートパール	-	-	-	-
3コートパール	-	-	-	-

(注) 修正程度長手方向21cm~

③ 外傷修正大

(パテ仕上げ)と全塗装<ボデーと同時作業>

	指 数			
	フロント		リヤ	
塗 膜	一色	二色	一色	二色
ソリッド	-	-	-	-
メタリック・2コートパール	-	-	-	-
3コートパール	-	-	-	-

(注) 修正程度長手方向21cm~35cm程度

④ 外傷修正小

(パテ仕上げ)と全塗装<ボデーと同時作業>

	指 数			
	フロント		リヤ	
塗 膜	一色	二色	一色	二色
ソリッド	-	-	-	-
メタリック・2コートパール	-	-	-	-
3コートパール	-	-	-	-

(注) 修正程度長手方向10cm~20cm

(注1) 取替の部品代と比較の上使用してください。

※ 取替・修正共通:バンパ塗色がボデー色と異なる場合	ソリッド	0.4 増
(1色ごとに加算)	メタリック・2コートパール	0.5 増
	3コートパール	0.7 増

※ 修正(②~④)は、自動車メーカーが定める作業指示に対応していないため作成しておりません。

(注) 指数を作成した時点で設定のない塗膜や塗色数についても数値を記載しています。

(3) 内板骨格パネル補修塗装指数 (車種共通)

	塗 装 範 囲	指 数	備 考
1	左右ラジエータサポート 取替または修正	1.2	(含)アツパサポート、クロスメンバ
2	左右ラジエータサポート 取替 フロントフェンダエプロン 片側取替または片側前半修正	1.5	前半部はタワーより前部 (含)サイドメンバ
3	左右ラジエータサポート 取替 フロントフェンダエプロン 両側取替または両側前半修正	2.0	前半部はタワーより前部 (含)サイドメンバ
4	フロントピラー 片側取替	0.7	上部カット
5	センタピラー 片側取替	1.0	上部カット
6	リヤフロアパン 1台小修正	1.0	10dm <sup>2</sup> 程度 (含)メンバ
7	リヤフロアパン 1台大修正	1.5	20dm <sup>2</sup> 程度 (含)メンバ

(含) 下処理、シーリング

(注1) 本表にない塗装範囲については、掲載されている塗装範囲の指数を参考に適宜増減して運用してください。

(注2) 車種によっては部品補給形態の適合しない場合もあります。

\*No.J-943 マツダ CX-60 PHEV (KH5S3P系) 2023年10月について、  
下記の通り訂正いたします。

## P.127 樹脂バンパ補修塗装指数

「② 変形修正、③ 外傷修正大、④ 外傷修正小」の指数を削除したため、該当ページを差替え願います。

○ ○ : 追加、⊖ ⊖ : 削除箇所

### (2) 樹脂バンパ補修塗装指数(水性)

#### ① 取替

〈ボデーと同時作業〉

塗 膜	指 数			
	フロント		リヤ	
	一色	二色	一色	二色
ソリッド	2.0	2.9	2.2	3.2
メタリック・2コートパール	2.2	3.1	2.5	3.4
3コートパール	2.4	3.3	2.7	3.6

#### ② 変形修正

〈熱加工+パテ仕上げと全塗装〈ボデーと同時作業〉〉

塗 膜	指 数			
	フロント		リヤ	
	一色	二色	一色	二色
ソリッド	<del>2.0</del>	<del>2.9</del>	<del>2.2</del>	<del>3.2</del>
メタリック・2コートパール	<del>2.2</del>	<del>3.1</del>	<del>2.5</del>	<del>3.4</del>
3コートパール	<del>2.4</del>	<del>3.3</del>	<del>2.7</del>	<del>3.6</del>

(注) 修正程度長手方向21cm～

#### ③ 外傷修正大

〈パテ仕上げと全塗装〈ボデーと同時作業〉〉

塗 膜	指 数			
	フロント		リヤ	
	一色	二色	一色	二色
ソリッド	<del>2.0</del>	<del>2.9</del>	<del>2.2</del>	<del>3.2</del>
メタリック・2コートパール	<del>2.2</del>	<del>3.1</del>	<del>2.5</del>	<del>3.4</del>
3コートパール	<del>2.4</del>	<del>3.3</del>	<del>2.7</del>	<del>3.6</del>

(注) 修正程度長手方向21cm～35cm程度

#### ④ 外傷修正小

〈パテ仕上げと全塗装〈ボデーと同時作業〉〉

塗 膜	指 数			
	フロント		リヤ	
	一色	二色	一色	二色
ソリッド	<del>2.0</del>	<del>2.9</del>	<del>2.2</del>	<del>3.2</del>
メタリック・2コートパール	<del>2.2</del>	<del>3.1</del>	<del>2.5</del>	<del>3.4</del>
3コートパール	<del>2.4</del>	<del>3.3</del>	<del>2.7</del>	<del>3.6</del>

(注) 修正程度長手方向10cm～20cm

(注1) 取替の部品代と比較の上使用してください。

※ 取替・修正共通:バンパ塗色がボデー色と異なる場合  
(1色ごとに加算)

ソリッド 0.4 増

メタリック・2コートパール 0.5 増

3コートパール 0.7 増

※ 取替・修正共通:ソリッド塗膜にクリア塗装を施す場合 2コートソリッド(付加数値) 0.1 増

※ 修正(②～④)は、自動車メーカーが定める作業指示に対応していないため作成しておりません。

(注) 指数を作成した時点で設定のない塗膜や塗色数についても数値を記載しています。

### (3) 内板骨格パネル補修塗装指数(車種共通)

	塗 装 範 囲	指 数	備 考
1	左右ラジエータサポート 取替または修正	1.4	(含)アッパサポート、クロスメンバ
2	左右ラジエータサポート 取替 フロントフェンダエプロン 片側取替または片側前半修正	1.8	前半部はタワーより前部 (含)サイドメンバ
3	左右ラジエータサポート 取替 フロントフェンダエプロン 両側取替または両側前半修正	2.6	前半部はタワーより前部 (含)サイドメンバ
4	フロントビラー 片側取替	1.0	上部カット
5	センタビラー 片側取替	1.3	上部カット
6	リヤフロアパン 1台小修正	1.2	10d㎡程度 (含)メンバ
7	リヤフロアパン 1台大修正	1.7	20d㎡程度 (含)メンバ

(含) 下処理、シーリング

(注1) 本表にない塗装範囲については、掲載されている塗装範囲の指数を参考に適宜増減して運用してください。

(注2) 車種によっては部品補給形態の適合しない場合もあります。

補修塗装指数

(2) 樹脂バンパ補修塗装指数(水性)

① 取替 <ボデーと同時作業>

塗膜	指 数			
	フロント		リヤ	
	一色	二色	一色	二色
ソリッド	2.0	2.9	2.2	3.2
メタリック・2コートパール	2.2	3.1	2.5	3.4
3コートパール	2.4	3.3	2.7	3.6

② 変形修正 (熱加工+パテ仕上げ)と全塗装<ボデーと同時作業>

塗膜	指 数			
	フロント		リヤ	
	一色	二色	一色	二色
ソリッド	—	—	—	—
メタリック・2コートパール	—	—	—	—
3コートパール	—	—	—	—

(注) 修正程度長手方向21cm～

③ 外傷修正大 (パテ仕上げ)と全塗装<ボデーと同時作業>

塗膜	指 数			
	フロント		リヤ	
	一色	二色	一色	二色
ソリッド	—	—	—	—
メタリック・2コートパール	—	—	—	—
3コートパール	—	—	—	—

(注) 修正程度長手方向21cm～35cm程度

④ 外傷修正小 (パテ仕上げ)と全塗装<ボデーと同時作業>

塗膜	指 数			
	フロント		リヤ	
	一色	二色	一色	二色
ソリッド	—	—	—	—
メタリック・2コートパール	—	—	—	—
3コートパール	—	—	—	—

(注) 修正程度長手方向10cm～20cm

(注1) 取替の部品代と比較の上使用してください。

- ※ 取替・修正共通:バンパ塗色がボデー色と異なる場合  
(1色ごとに加算)
- ソリッド 0.4 増
- メタリック・2コートパール 0.5 増
- 3コートパール 0.7 増
- ※ 取替・修正共通:ソリッド塗膜にクリア塗装を施す場合 2コートソリッド(付加数値) 0.1 増
- ※ 修正(②～④)は、自動車メーカーが定める作業指示に対応していないため作成しておりません。

(注) 指数を作成した時点で設定のない塗膜や塗色数についても数値を記載しています。

(3) 内板骨格パネル補修塗装指数 (車種共通)

	塗装範囲	指数	備考
1	左右ラジエータサポート 取替または修正	1.4	(含)アツパサポート、クロスメンバ
2	左右ラジエータサポート 取替 フロントフェンダエプロン 片側取替または片側前半修正	1.8	前半部はタワーより前部 (含)サイドメンバ
3	左右ラジエータサポート 取替 フロントフェンダエプロン 両側取替または両側前半修正	2.6	前半部はタワーより前部 (含)サイドメンバ
4	フロントピラー 片側取替	1.0	上部カット
5	センタピラー 片側取替	1.3	上部カット
6	リヤフロアパン 1台小修正	1.2	10dm <sup>2</sup> 程度 (含)メンバ
7	リヤフロアパン 1台大修正	1.7	20dm <sup>2</sup> 程度 (含)メンバ

(含) 下処理、シーリング

(注1) 本表にない塗装範囲については、掲載されている塗装範囲の指数を参考に適宜増減して運用してください。

(注2) 車種によっては部品補給形態の適合しない場合もあります。

# 訂正のお願い

2024. 12 株式会社自研センター

\*No.J-943 マツダ CX-60 PHEV (KH5S3P系) 2023年10月について、  
下記の通り訂正いたします。

## P.144 エンジンマウンティング

表記を変更しましたので、該当ページを差替え願います。

□: 変更箇所

### エンジンマウンティング

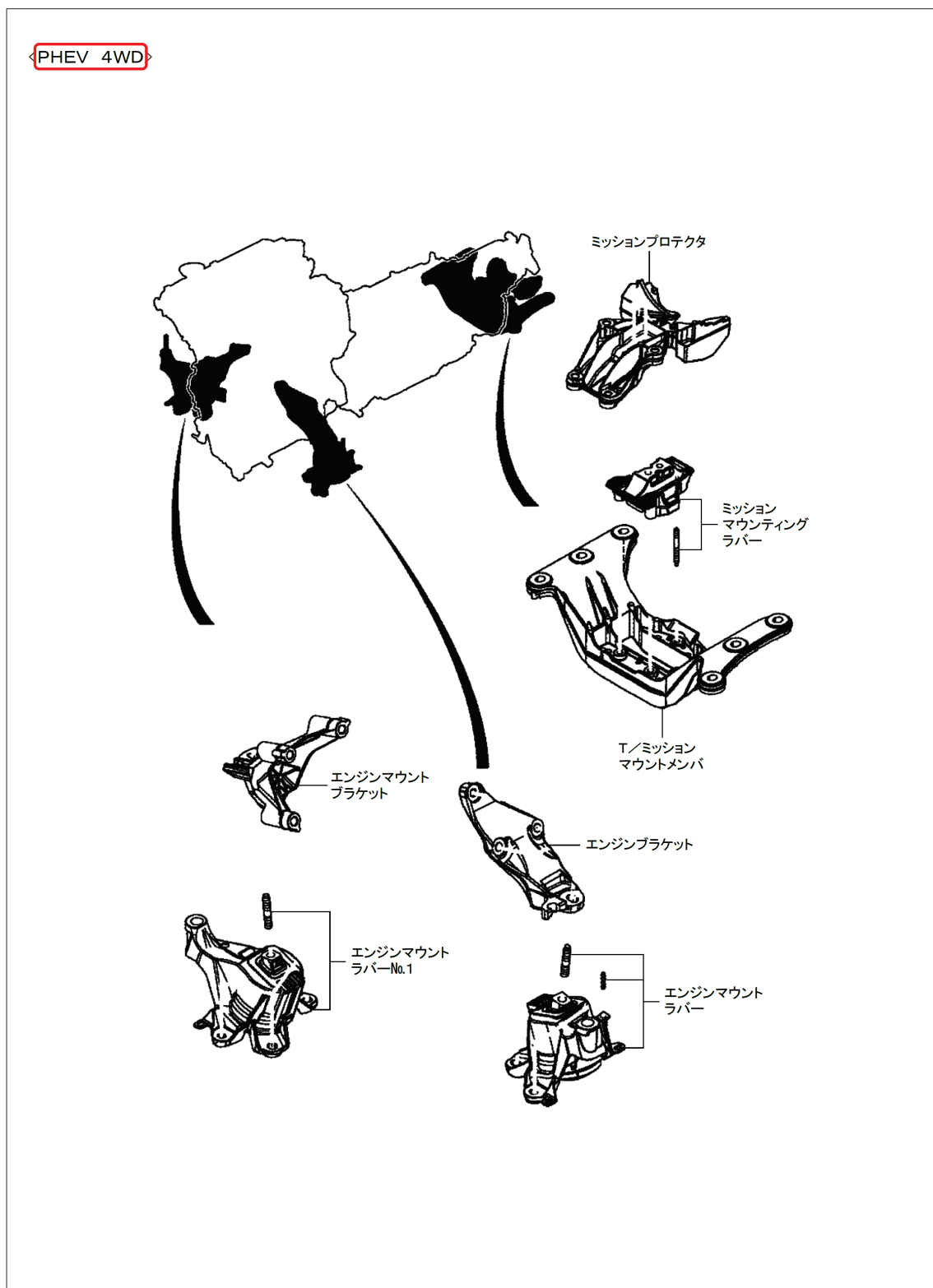



エンジンマウンティング

<PY-VPH>

