

訂正のお願い

2026. 4 株式会社自研センター

*No.J-616 トヨタ プリウスα (40系) 2011年7月について、下記の通り訂正いたします。

P.103 M070

指数テーブル欄の(含)作業および部品に訂正がありましたので、該当ページを差替え願います。

P.103 ○○○○:削除

M070	
(1)エンジン・トランスミッション&フロントサスペンションAssy脱着、両側フロントサスペンション分解・点検・組立・調整	
9. 50	取外し状態 ・フロントバンパカバー ・フロントバンパラインホースメントサブAssy ・両側ヘッドランプAssy ・フードサブAssy ・カウルトップベンチレータールーバサブAssy ・ウインドシールドワイパモータAssyおよびウインドシールドワイパリンクAssy ・カウルトップパネルサブAssyアウタ ・両側フェンダサブAssyフロント
	・両側ボデーロックパネルモールディングAssy ・フードロックサポートサブAssy ・コンデンサAssy(ウイズレシーバ) ・ラジエータAssy ・ラジエータAssy ・インバータAssy(コンバータツキ) ・エキゾーストテールパイプAssy ・エキゾーストパイプAssyフロント
	(含)作業および部品 ・インバータトレイブラケット脱着 ・インバータリザーブタンクAssy脱着 ・エンジンアンダカバーフロントNo.3脱着 ・両側エンジンアンダカバーリヤ脱着 ・ハイブリッドウォーターポンプブラケット脱着 ・両側フロントサスペンションメンバブレースリヤ脱着 ・エンジンフロントマウンティングブラケットラインホースメントローワー ・両側サイドレールラインホースメントサブAssyリヤ ・両側ショックアブソーバAssyフロント ・スタビライザバーフロント ・ステアリングギヤAssy ・両側ステアリングナックル ・両側スピードセンサフロント ・両側タイロッドエンドサブAssy ・両側ディスクブレーキシリンダAssy ・両側ディスクブレーキダストカバーフロント ・両側フロントアクスルハブ
	・フロントクロスメンバサブAssy ・両側フロントサスペンションアームサブAssyローワーNo.1 ・フロントサスペンションクロスメンバサブAssy ・両側フロントサスペンションサポートサブAssy ・両側フロントサスペンションサポートダストカバー ・両側フロントサスペンションメンバブレースフロント ・両側フロントスタビライザバーブッシュNo.1 ・両側フロントスタビライザリンクAssy ・両側フロントディスク ・両側フロントドライブシャフトAssy ・両側フロントローボールジョイントAssy ・エンジン調整 ・トランスミッションオイル補充 ・ブレーキエア抜き ・フロントホイールアライメント測定・微調整 ・ロードテスト ・必要範囲の付属品、配線・配管類脱着
・ディスクブレーキシリンダAssyは左側の部品名称、右側の部品名称はフロントディスクブレーキシリンダAssyとなる ・[除]ブレーキ分解	

M070

(1)エンジン・トランスミッション&フロントサスペンションAssy脱着、両側フロントサスペンション分解・点検・組立・調整

9. 50	<p>取外し状態</p> <ul style="list-style-type: none"> ・フロントバンパカバー ・フロントバンパリインホースメントサブAssy ・両側ヘッドランプAssy ・フードサブAssy ・カウルトップベンチレーターカバーサブAssy ・ウインドシールドワイパモータAssyおよびウインドシールドワイパリンクAssy ・カウルトップパネルサブAssyアウタ ・両側フェンダサブAssyフロント 	<ul style="list-style-type: none"> ・両側ボデーロックパネルモールディングAssy ・フードロックサポートサブAssy ・コンデンサAssy(ウイズレシーバ) ・ラジエータAssy ・ラジエータAssy ・インバータAssy(コンバータツキ) ・エキゾーストテールパイプAssy ・エキゾーストパイプAssyフロント
	<p>(含)作業および部品</p> <ul style="list-style-type: none"> ・インバータトレイブラケット脱着 ・インバータリザーブタンクAssy脱着 ・エンジンアンダカバーフロントNo.3脱着 ・両側エンジンアンダカバーリヤ脱着 ・ハイブリッドウォーターポンプブラケット脱着 ・両側フロントサスペンションメンバブレースリヤ脱着 ・エンジンフロントマウンティングブラケットリインホースメントロー ・両側サイドレールリインホースメントサブAssyリヤ ・両側ショックアブソーバAssyフロント ・スタビライザバーフロント ・ステアリングギヤAssy ・両側ステアリングナックル ・両側スピードセンサフロント ・両側タイロッドエンドサブAssy ・両側ディスクブレーキシリンダAssy ・両側ディスクブレーキダストカバーフロント ・両側フロントアクスルハブ 	<ul style="list-style-type: none"> ・フロントクロスメンバサブAssy ・両側フロントサスペンションアームサブAssyローNo.1 ・フロントサスペンションクロスメンバサブAssy ・両側フロントサスペンションサポートサブAssy ・両側フロントサスペンションサポートダストカバー ・両側フロントサスペンションメンバブレースフロント ・両側フロントスタビライザバーブシュ ・両側フロントスタビライザリンクAssy ・両側フロントディスク ・両側フロントドライブシャフトAssy ・両側フロントローボールジョイントAssy ・エンジン調整 ・トランスミッションオイル補充 ・ブレーキエア抜き ・フロントホイールアライメント測定・微調整 ・ロードテスト ・必要範囲の付属品、配線・配管類脱着

・ディスクブレーキシリンダAssyは左側の部品名称、右側の部品名称はフロントディスクブレーキシリンダAssyとなる
 ・[除]ブレーキ分解

M130

(1)オイルパンサブAssyNo.2取替

0. 70	<p>取外し状態</p> <ul style="list-style-type: none"> ・エンジン・トランスミッション&フロントサスペンションAssy 	
	<p>(含)作業および部品</p> <ul style="list-style-type: none"> ・エンジンオイル入替 	<ul style="list-style-type: none"> ・付属品

・[除]材料費

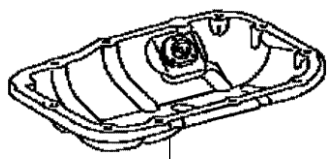

オイルパンサブAssyNo.2

訂正のお願い

2013. 10 株式会社自研センター

*No.J-616 トヨタ プリウスα 2011年7月(40系)を下記の通り訂正いたします。

P.97 G040

イラスト欄に誤りがあったため、差替え願います。

○:訂正箇所

- ▶バックドアガラスの取付は全車接着式。
- ▶脱着作業時①グループは一体で脱着。

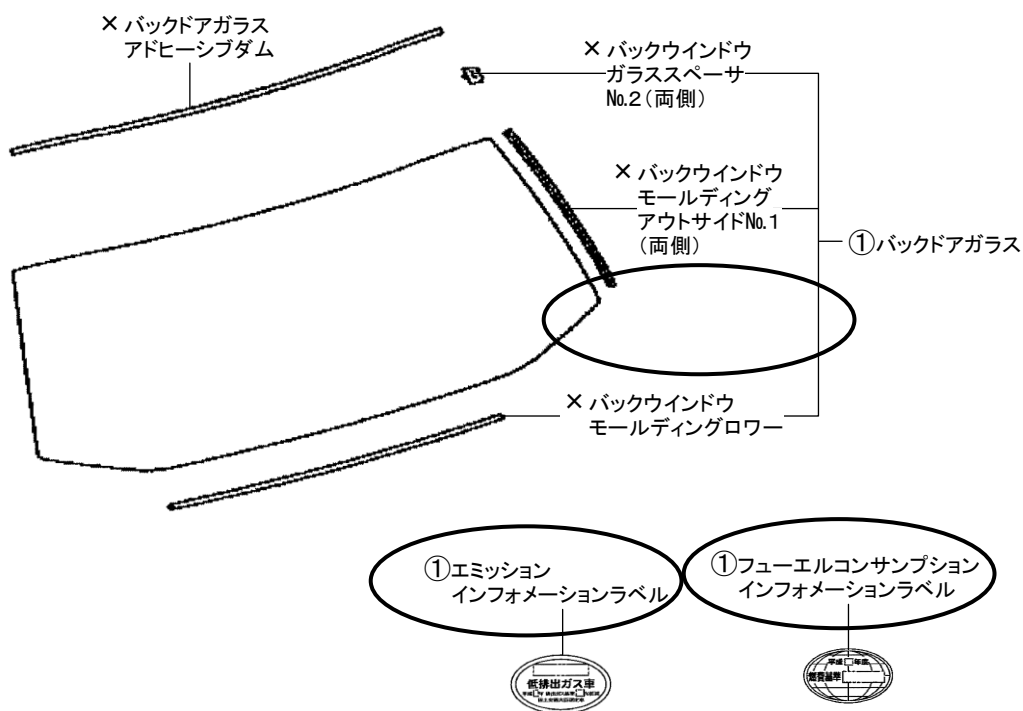

G040

(1)バックドアガラス脱着

2. 20	取外し状態	—	
	(含)作業および部品	—	
		<ul style="list-style-type: none"> ・両側バックウインドウガラススペーサNo.2取替 ・両側バックウインドウモールディングアウトサイドNo.1取替 ・バックウインドウモールディングロー取替 	<ul style="list-style-type: none"> ・バックドアガラスアドヒーズブダム取替 ・水密テスト

(2)バックドアガラス取替

2. 20	取外し状態	—	
	(含)作業および部品	—	
		<ul style="list-style-type: none"> ・エミッションインフォメーションラベル取替 ・バックドアガラスアドヒーズブダム取替 ・フューエルコンサンプションインフォメーションラベル取替 	<ul style="list-style-type: none"> ・水密テスト ・付属品

・バックウインドウガラススペーサNo.2は左側の部品名称、右側の部品名称はバックウインドウガラススペーサNo.1となる
 ・[除]接着材料費

- ▶バックドアガラスの取付は全車接着式。
- ▶脱着作業時①グループは一体で脱着。

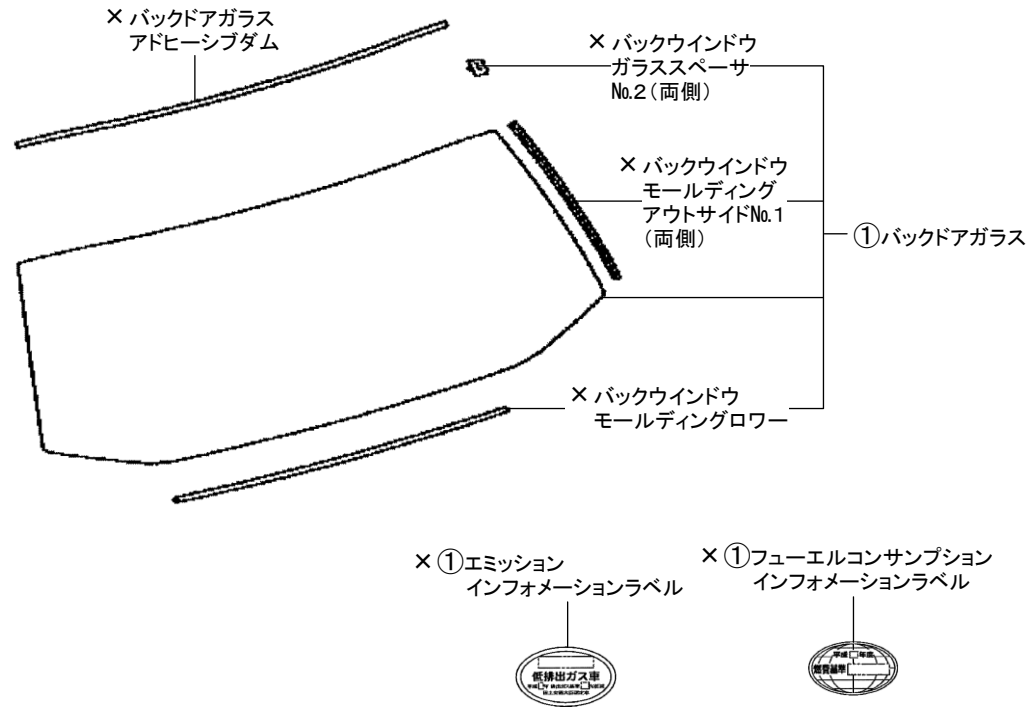

X : 再使用不可部品

訂正のお願い

2013. 8 株式会社自研センター

*No.J-616 トヨタ プリウスα 2011年7月(40系)を下記の通り訂正いたします。

P.52 B190

指数テーブル欄に追加訂正があったため、差替え願います。

~~○○○○~~ 削除 ○○○○ 追加

B190	
(1)片側フロントピラー、片側カウルトップサイドパネルサブAssy取替	
9. 20	取外し状態 <ul style="list-style-type: none"> ・フロントバンパカバー ・ヘッドランプAssy ・フードサブAssy ・フードヒンジAssy ・カウルトップベンチレータールーバサブAssy ・ウインドシールドワイパモータAssyおよびウインドシールドワイパリンクAssy ・カウルトップパネルサブAssyアウタ ・フェンダサブAssyフロント
	<ul style="list-style-type: none"> ・ボデーロックパネルモールディングAssy ・フロントドアパネルサブAssy ・ウインドシールドガラス ・フロントサイドフィックスウインドウAssy ・ステアリングコラムAssy ・インストルメントパネルサブAssyロー ・インストルメントパネルラインホースメントAssy ・コンソールボックスAssy
	(含)作業および部品 <ul style="list-style-type: none"> ・フロントボデーピラーサブAssyインナ取替 ・フロントボデーピラーラインホースメントサブAssyアッパ取替
<ul style="list-style-type: none"> ・フロントボデーピラーラインホースメントサブAssyロー ・取替 ・付属品 	
・フロントピラー 上部および下部(ロックパネル部)でのカット作業	

B190

(1) 片側フロントピラー、片側カウルトップサイドパネルサブAssy取替

9. 20

取外し状態

- フロントバンパカバー
- ヘッドランプAssy
- フードサブAssy
- フードヒンジAssy
- カウルトップベンチレータールーバサブAssy
- ウインドシールドワイパモータAssyおよびウインドシールドワイパリンクAssy
- カウルトップパネルサブAssyアウタ
- フェンダサブAssyフロント
- ボデーロックパネルモールディングAssy
- フロントドアパネルサブAssy
- ウインドシールドガラス
- フロントサイドフィックスウインドウAssy
- ステアリングコラムAssy
- インストルメントパネルサブAssyロー
- インストルメントパネルラインホースメントAssy
- コンソールボックスAssy

(含) 作業および部品

- フロントボデーピラーサブAssyインナ
- フロントボデーピラーラインホースメントサブAssyアッパ取替
- フロントボデーピラーラインホースメントサブAssyロー
- 付属品

•フロントピラー上部および下部(ロックパネル部)でのカット作業

フロントボデーピラーサブAssyインナ



フロントボデーピラーラインホースメントサブAssyロー

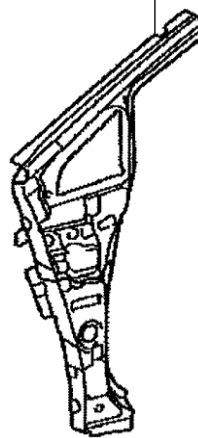

[カット断面A-A']

カウルトップサイドパネルサブAssy

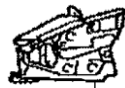
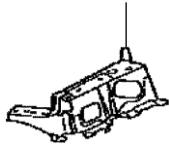

フロントボデーピラーラインホースメントサブAssyアッパ

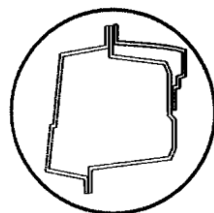

[カット断面B-B']

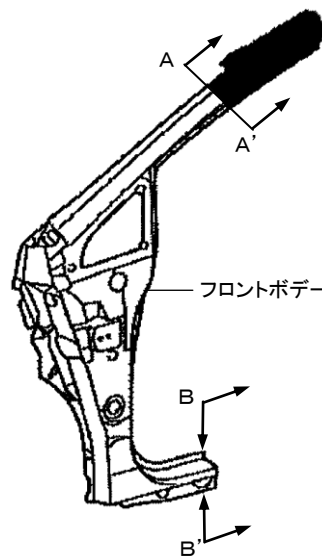

フロントボデーピラーアッパアウタ

P.54 B191

指数テーブル欄に追加訂正があったため、差替え願います。

~~○○○○~~ 削除 ○○○○ 追加

B191	
(1)片側フロントピラー取替	
左側 7. 90	<p>取外し状態</p> <ul style="list-style-type: none"> ・フロントバンパカバー ・フロントバンパラインホースメントサブAssy ・両側ヘッドランプAssy ・フードサブAssy ・フードヒンジAssy ・カウルトップベンチレータールーバサブAssy ・ウインドシールドワイパモータAssyおよびウインドシールドワイパリンクAssy ・カウルトップパネルサブAssyアウタ ・フェンダサブAssyフロント ・ボデーロックパネルモールディングAssy ・フードロックサポートサブAssy ・フロントフェンダエブロンサブAssy ・カウルトップサイドパネルサブAssy
	<ul style="list-style-type: none"> ・フロントボデーピラーラインホースメントサブAssyアッパ ・フロントドアパネルサブAssy ・ウインドシールドガラス ・<u>フロントサイドフィックスウインドウAssy</u> ・コンデンサAssy(ウイズレシーバ) ・ラジエータAssy ・ラジエータAssy ・フロントサスペンション ・インバータAssy(コンバータツキ) ・ステアリングコラムAssy ・インストルメントパネルサブAssyロー ・インストルメントパネルラインホースメントAssy ・コンソールボックスAssy
(含)作業および部品	
<ul style="list-style-type: none"> ・フロントボデーピラーサブAssyインナ取替 ・フロントボデーピラーラインホースメントサブAssyロー取替 ・付属品 	
右側 7. 90	<p>取外し状態</p> <ul style="list-style-type: none"> ・フロントバンパカバー ・<u>フロントバンパラインホースメントサブAssy</u> ・<u>両側</u>ヘッドランプAssy ・フードサブAssy ・フードヒンジAssy ・カウルトップベンチレータールーバサブAssy ・ウインドシールドワイパモータAssyおよびウインドシールドワイパリンクAssy ・カウルトップパネルサブAssyアウタ ・フェンダサブAssyフロント ・ボデーロックパネルモールディングAssy ・<u>フードロックサポートサブAssy</u> ・フロントフェンダエブロンサブAssy ・カウルトップサイドパネルサブAssy
	<ul style="list-style-type: none"> ・フロントボデーピラーラインホースメントサブAssyアッパ ・フロントドアパネルサブAssy ・ウインドシールドガラス ・<u>フロントサイドフィックスウインドウAssy</u> ・コンデンサAssy(ウイズレシーバ) ・ラジエータAssy ・ラジエータAssy ・フロントサスペンション ・ステアリングコラムAssy ・インストルメントパネルサブAssyロー ・インストルメントパネルラインホースメントAssy ・コンソールボックスAssy
(含)作業および部品	
<ul style="list-style-type: none"> ・フロントボデーピラーサブAssyインナ取替 ・フロントボデーピラーラインホースメントサブAssyロー取替 ・付属品 	
<p>・フロントピラー 上部および下部(ロックパネル部)でのカット作業</p>	

B191	
(1)片側フロントピラー取替	
左側 7.90	<p>取外し状態</p> <ul style="list-style-type: none"> ・フロントバンパカバー ・フロントバンパラインホースメントサブAssy ・両側ヘッドランプAssy ・フードサブAssy ・フードヒンジAssy ・カウルトップベンチレータールーバサブAssy ・ウインドシールドワイパモータAssyおよびウインドシールドワイパリンクAssy ・カウルトップパネルサブAssyアウタ ・フェンダサブAssyフロント ・ボデーロックパネルモールディングAssy ・フードロックサポートサブAssy ・フロントフェンダエプロンサブAssy ・カウルトップサイドパネルサブAssy ・フロントボデーピラーラインホースメントサブAssyアッパ ・フロントドアパネルサブAssy ・ウインドシールドガラス ・フロントサイドフィックスウインドウAssy ・コンデンサAssy(ウイズレシーバ) ・ラジエータAssy ・ラジエータAssy ・フロントサスペンション ・インバータAssy(コンバータツキ) ・ステアリングコラムAssy ・インストルメントパネルサブAssyローワ ・インストルメントパネルラインホースメントAssy ・コンソールボックスAssy
	<p>(含)作業および部品</p> <ul style="list-style-type: none"> ・フロントボデーピラーサブAssyインナ取替 ・フロントボデーピラーラインホースメントサブAssyローワ取替 ・付属品
右側 7.90	<p>取外し状態</p> <ul style="list-style-type: none"> ・フロントバンパカバー ・フロントバンパラインホースメントサブAssy ・両側ヘッドランプAssy ・フードサブAssy ・フードヒンジAssy ・カウルトップベンチレータールーバサブAssy ・ウインドシールドワイパモータAssyおよびウインドシールドワイパリンクAssy ・カウルトップパネルサブAssyアウタ ・フェンダサブAssyフロント ・ボデーロックパネルモールディングAssy ・フードロックサポートサブAssy ・フロントフェンダエプロンサブAssy ・カウルトップサイドパネルサブAssy ・フロントボデーピラーラインホースメントサブAssyアッパ ・フロントドアパネルサブAssy ・ウインドシールドガラス ・フロントサイドフィックスウインドウAssy ・コンデンサAssy(ウイズレシーバ) ・ラジエータAssy ・ラジエータAssy ・フロントサスペンション ・ステアリングコラムAssy ・インストルメントパネルサブAssyローワ ・インストルメントパネルラインホースメントAssy ・コンソールボックスAssy
	<p>(含)作業および部品</p> <ul style="list-style-type: none"> ・フロントボデーピラーサブAssyインナ取替 ・フロントボデーピラーラインホースメントサブAssyローワ取替 ・付属品
<p>・フロントピラー上部および下部(ロックパネル部)でのカット作業</p>	

P.100 M040

指数値の変更訂正、指数テーブル欄に追加訂正があったため、差替え願います。

~~○○○○~~ 削除 ○○○○ 追加

M040	
(1)片側フロントサスペンション脱着・分解・点検・組立・調整	
左側 3. 60	取外し状態 ・フロントバンパカバー ・ヘッドランプAssy ・カウルトップベンチレータールーバサブAssy ・ウインドシールドワイパモータAssyおよびウインドシールドワイパリンクAssy ・カウルトップパネルサブAssyアウタ ・フェンダサブAssyフロント ・ボデーロックパネルモールディングAssy
	(含)作業および部品 ・エンジンアンダカバーNo.1脱着 ・ショックアブソーバAssyフロント ・ステアリングナックル ・スピードセンサフロント ・ディスクブレーキシリンダAssy ・ディスクブレーキダストカバーフロント ・フロントアクスルハブ ・フロントサスペンションアームサブAssyローワーNo.1 ・フロントサスペンションサポートサブAssy ・フロントサスペンションサポートダストカバー ・フロントスタビライザリンクAssy ・フロントディスク ・フロントドライブシャフトAssy ・フロントローワーボールジョイントAssy ・トランスミッションオイル補充 ・ブレーキエア抜き ・フロントホイールアライメント測定・微調整 ・ロードテスト
右側 5. 20 <u>5. 10</u>	取外し状態 ・フロントバンパカバー ・ヘッドランプAssy ・カウルトップベンチレータールーバサブAssy ・ウインドシールドワイパモータAssyおよびウインドシールドワイパリンクAssy ・カウルトップパネルサブAssyアウタ ・フェンダサブAssyフロント ・ボデーロックパネルモールディングAssy
	(含)作業および部品 ・エンジンアンダカバーNo.1脱着 ・エンジンアンダカバーフロントNo.3脱着 ・両側エンジンアンダカバーリヤ脱着 ・ショックアブソーバAssyフロント ・ステアリングナックル ・スピードセンサフロント ・ディスクブレーキシリンダAssy ・ディスクブレーキダストカバーフロント ・フロントアクスルハブ ・フロントサスペンションアームサブAssyローワーNo.1 ・フロントサスペンションクロスメンバサブAssy脱着 ・フロントサスペンションサポートサブAssy ・フロントサスペンションサポートダストカバー ・両側フロントサスペンションメンバプレースリヤ脱着 ・フロントスタビライザリンクAssy ・フロントディスク ・フロントドライブシャフトAssy ・フロントローワーボールジョイントAssy ・トランスミッションオイル補充 ・ブレーキエア抜き ・フロントホイールアライメント測定・微調整 ・ロードテスト
・右側フロントサスペンションアームサブAssyローワーNo.1の取付けボルトがエンジンに当たり外せないため、フロントサスペンションクロスメンバサブAssyの取外しが必要になり指数はこれを含んで作成 ・フロントサスペンションクロスメンバサブAssyを取外す際、ステアリングギヤAssyはボデー側に残しての作業 ・ <u>ディスクブレーキシリンダAssyは左側の部品名称、右側の部品名称はフロントディスクブレーキシリンダAssyとなる</u> ・[除]ブレーキ分解	

M040	
(1)片側フロントサスペンション脱着・分解・点検・組立・調整	
左側 3. 60	取外し状態 ・フロントバンパカバー ・ヘッドランプAssy ・カウルトップベンチレータールーバサブAssy ・ウインドシールドワイパモータAssyおよびウインドシールドワイパリンクAssy ・カウルトップパネルサブAssyアウタ ・フェンダサブAssyフロント ・ボデーロックパネルモールディングAssy
	(含)作業および部品 ・エンジンアンダカバーNo.1脱着 ・ショックアブソーバAssyフロント ・ステアリングナックル ・スピードセンサフロント ・ディスクブレーキシリンダAssy ・ディスクブレーキダストカバーフロント ・フロントアクスルハブ ・フロントサスペンションアームサブAssyローワーNo.1 ・フロントサスペンションサポートサブAssy ・フロントサスペンションサポートダストカバー ・フロントスタビライザリンクAssy ・フロントディスク ・フロントドライブシャフトAssy ・フロントローワーボールジョイントAssy ・トランスミッションオイル補充 ・ブレーキエア抜き ・フロントホイールアライメント測定・微調整 ・ロードテスト
右側 5. 10	取外し状態 ・フロントバンパカバー ・ヘッドランプAssy ・カウルトップベンチレータールーバサブAssy ・ウインドシールドワイパモータAssyおよびウインドシールドワイパリンクAssy ・カウルトップパネルサブAssyアウタ ・フェンダサブAssyフロント ・ボデーロックパネルモールディングAssy
	(含)作業および部品 ・エンジンアンダカバーNo.1脱着 ・エンジンアンダカバーフロントNo.3脱着 ・両側エンジンアンダカバーリヤ脱着 ・ショックアブソーバAssyフロント ・ステアリングナックル ・スピードセンサフロント ・ディスクブレーキシリンダAssy ・ディスクブレーキダストカバーフロント ・フロントアクスルハブ ・フロントサスペンションアームサブAssyローワーNo.1 ・フロントサスペンションクロスメンバサブAssy脱着 ・フロントサスペンションサポートサブAssy ・フロントサスペンションサポートダストカバー ・両側フロントサスペンションメンバブレースリヤ脱着 ・フロントスタビライザリンクAssy ・フロントディスク ・フロントドライブシャフトAssy ・フロントローワーボールジョイントAssy ・トランスミッションオイル補充 ・ブレーキエア抜き ・フロントホイールアライメント測定・微調整 ・ロードテスト
・右側フロントサスペンションアームサブAssyローワーNo.1の取付けボルトがエンジンに当たり外せないため、フロントサスペンションクロスメンバサブAssyの取外しが必要になり指数はこれを含んで作成 ・フロントサスペンションクロスメンバサブAssyを取外す際、ステアリングギヤAssyはボデー側に残しての作業 ・ディスクブレーキシリンダAssyは左側の部品名称、右側の部品名称はフロントディスクブレーキシリンダAssyとなる ・[除]ブレーキ分解	

P.102 M050

指数値の変更訂正があったため、差替え願います。

M060

指数値の変更訂正、指数テーブル欄に追加訂正があったため、差替え願います。

~~○○○○~~ 削除 ○○○○ 追加

M050	
(1)エンジン・トランスミッション&フロントサスペンションAssy脱着	
<p>4.70</p> <p><u>4.50</u></p>	<p>取外し状態</p> <ul style="list-style-type: none"> ・フロントバンパカバー ・フロントバンパラインホースメントサブAssy ・両側ヘッドランプAssy ・フードサブAssy ・カウルトップベンチレータールーバサブAssy ・ウインドシールドワイパモータAssyおよびウインドシールドワイパリンクAssy ・カウルトップパネルサブAssyアウタ ・両側フェンダサブAssyフロント <p>(含)作業および部品</p> <ul style="list-style-type: none"> ・インバータトレイブラケット脱着 ・インバータリザーブタンクAssy脱着 ・エンジンアンダカバーフロントNo.3脱着 ・両側エンジンアンダカバーリヤ脱着 ・ハイブリッドウォーターポンプブラケット脱着 ・両側フロントサスペンションメンバブレースリヤ脱着
<p>6.80</p> <p><u>6.60</u></p>	<p>取外し状態</p> <ul style="list-style-type: none"> ・フロントバンパカバー ・フロントバンパラインホースメントサブAssy ・両側ヘッドランプAssy ・フードサブAssy ・カウルトップベンチレータールーバサブAssy ・ウインドシールドワイパモータAssyおよびウインドシールドワイパリンクAssy ・カウルトップパネルサブAssyアウタ ・両側フェンダサブAssyフロント <p>(含)作業および部品</p> <ul style="list-style-type: none"> ・インバータトレイブラケット脱着 ・インバータリザーブタンクAssy脱着 ・エンジンアンダカバーフロントNo.3脱着 ・両側エンジンアンダカバーリヤ脱着 ・ショックアブソーバAssyフロント ・ステアリングナックル ・スピードセンサフロント ・ディスクブレーキシリンダAssy ・ディスクブレーキダストカバーフロント ・ハイブリッドウォーターポンプブラケット脱着 ・フロントアクスルハブ ・フロントサスペンションアームサブAssyローワーNo.1 ・フロントサスペンションサポートサブAssy
<p>M060</p> <p>(1)エンジン・トランスミッション&フロントサスペンションAssy脱着、片側フロントサスペンション分解・点検・組立・調整</p>	
<p>・両側ボデーロックパネルモールディングAssy</p> <p>・フードロックサポートサブAssy</p> <p>・コンデンサAssy(ウイズレシーバ)</p> <p>・ラジエータAssy</p> <p>・ラジエータAssy</p> <p>・インバータAssy(コンバータツキ)</p> <p>・エキゾーストテールパイプAssy</p> <p>・エキゾーストパイプAssyフロント</p> <p>・エンジン調整</p> <p>・ブレーキエア抜き</p> <p>・フロントホイールアライメント測定</p> <p>・ロードテスト</p> <p>・必要範囲の付属品、配線・配管類脱着</p> <p>・フロントサスペンションサポートダストカバー</p> <p>・両側フロントサスペンションメンバブレースリヤ脱着</p> <p>・フロントスタビライザリンクAssy</p> <p>・フロントディスク</p> <p>・フロントドライブシャフトAssy</p> <p>・フロントローワーボールジョイントAssy</p> <p>・エンジン調整</p> <p>・トランスミッションオイル補充</p> <p>・ブレーキエア抜き</p> <p>・フロントホイールアライメント測定・微調整</p> <p>・ロードテスト</p> <p>・必要範囲の付属品、配線・配管類脱着</p>	
<p>・ディスクブレーキシリンダAssyは左側の部品名称、右側の部品名称はフロントディスクブレーキシリンダAssyとなる</p> <p>・[除]ブレーキ分解</p>	

M050	
(1)エンジン・トランスミッション&フロントサスペンションAssy脱着	
4. 50	取外し状態 ・フロントバンパカバー ・フロントバンパラインホースメントサブAssy ・両側ヘッドランプAssy ・フードサブAssy ・カウルトップベンチレータールーバサブAssy ・ウインドシールドワイパモータAssyおよびウインドシールドワイパリンクAssy ・カウルトップパネルサブAssyアウタ ・両側フェンダサブAssyフロント
	・両側ボデーロックパネルモールディングAssy ・フードロックサポートサブAssy ・コンデンサAssy(ウイズレシーバ) ・ラジエータAssy ・ラジエータAssy ・インバータAssy(コンバータツキ) ・エキゾーストテールパイプAssy ・エキゾーストパイプAssyフロント
	(含)作業および部品 ・インバータトレイブラケット脱着 ・インバータリザーブタンクAssy脱着 ・エンジンアンダカバーフロントNo.3脱着 ・両側エンジンアンダカバーリヤ脱着 ・ハイブリッドウォーターポンプブラケット脱着 ・両側フロントサスペンションメンバプレースリヤ脱着 ・エンジン調整 ・ブレーキエア抜き ・フロントホイールアライメント測定 ・ロードテスト ・必要範囲の付属品、配線・配管類脱着

M060	
(1)エンジン・トランスミッション&フロントサスペンションAssy脱着、片側フロントサスペンション分解・点検・組立・調整	
6. 60	取外し状態 ・フロントバンパカバー ・フロントバンパラインホースメントサブAssy ・両側ヘッドランプAssy ・フードサブAssy ・カウルトップベンチレータールーバサブAssy ・ウインドシールドワイパモータAssyおよびウインドシールドワイパリンクAssy ・カウルトップパネルサブAssyアウタ ・両側フェンダサブAssyフロント
	・両側ボデーロックパネルモールディングAssy ・フードロックサポートサブAssy ・コンデンサAssy(ウイズレシーバ) ・ラジエータAssy ・ラジエータAssy ・インバータAssy(コンバータツキ) ・エキゾーストテールパイプAssy ・エキゾーストパイプAssyフロント
	(含)作業および部品 ・インバータトレイブラケット脱着 ・インバータリザーブタンクAssy脱着 ・エンジンアンダカバーフロントNo.3脱着 ・両側エンジンアンダカバーリヤ脱着 ・ショックアブソーバAssyフロント ・ステアリングナックル ・スピードセンサフロント ・ディスクブレーキシリンダAssy ・ディスクブレーキダストカバーフロント ・ハイブリッドウォーターポンプブラケット脱着 ・フロントアクスルハブ ・フロントサスペンションアームサブAssyローNo.1 ・フロントサスペンションサポートサブAssy ・フロントサスペンションサポートダストカバー ・両側フロントサスペンションメンバプレースリヤ脱着 ・フロントスタビライザリンクAssy ・フロントディスク ・フロントドライブシャフトAssy ・フロントローボールジョイントAssy ・エンジン調整 ・トランスミッションオイル補充 ・ブレーキエア抜き ・フロントホイールアライメント測定・微調整 ・ロードテスト ・必要範囲の付属品、配線・配管類脱着
・ディスクブレーキシリンダAssyは左側の部品名称、右側の部品名称はフロントディスクブレーキシリンダAssyとなる ・[除]ブレーキ分解	

P.103 M070

指数テーブル欄に削除訂正、追加訂正があったため、差替え願います。

~~○○○○~~ 削除 ○○○○ 追加

M070	
(1)エンジン・トランスミッション&フロントサスペンションAssy脱着、両側フロントサスペンション分解・点検・組立・調整	
9. 50	取外し状態
	<ul style="list-style-type: none"> ・フロントバンパカバー ・フロントバンパラインホースメントサブAssy ・両側ヘッドランプAssy ・フードサブAssy ・カウルトップベンチレータールーバサブAssy ・ウインドシールドワイパモータAssyおよびウインドシールドワイパリンクAssy ・カウルトップパネルサブAssyアウタ ・両側フェンダサブAssyフロント ・両側ボデーロックパネルモールディングAssy ・フードロックサポートサブAssy ・コンデンサAssy(ウイズレシーバ) ・ラジエータAssy ・ラジエータAssy ・インバータAssy(コンバータツキ) ・エキゾーストテールパイプAssy ・エキゾーストパイプAssyフロント
9. 50	(含)作業および部品
	<ul style="list-style-type: none"> ・インバータトレイブラケット脱着 ・インバータリザーブタンクAssy脱着 ・エンジンアンダカバーフロントNo.3脱着 ・両側エンジンアンダカバーリヤ脱着 ・エンジンフロントマウンティングブラケットラインホースメントロー 脱着 ・両側サイドレールラインホースメントサブAssyリヤ ・両側ショックアブソーバAssyフロント ・スタビライザバーフロント ・ステアリングギヤAssy ・両側ステアリングナックル ・両側スピードセンサフロント ・<u>両側タイロッドエンドサブAssy</u> ・両側ディスクブレーキシリンダAssy ・両側ディスクブレーキダストカバーフロント ・ハイブリッドウォーターポンプブラケット脱着 ・両側フロントアクスルハブ ・<u>フロントクロスメンバサブAssy</u> ・両側フロントサスペンションアームサブAssyローNo.1 ・フロントサスペンションクロスメンバサブAssy ・両側フロントサスペンションサポートサブAssy ・両側フロントサスペンションサポートダストカバー ・両側フロントサスペンションメンバブレースフロント ・両側フロントサスペンションメンバブレースリヤ脱着 ・両側フロントスタビライザバーブッシュNo.1 ・両側フロントスタビライザリンクAssy ・両側フロントディスク ・両側フロントドライブシャフトAssy ・両側フロントローボールジョイントAssy ・エンジン調整 ・トランスミッションオイル補充 ・ブレーキエア抜き ・フロントホイールアライメント測定・微調整 ・ロードテスト ・必要範囲の付属品、配線・配管類脱着
<p>・<u>ディスクブレーキシリンダAssyは左側の部品名称、右側の部品名称はフロントディスクブレーキシリンダAssyとなる</u></p> <p>・[除]ブレーキ分解</p>	

M070

(1)エンジン・トランスミッション&フロントサスペンションAssy脱着、両側フロントサスペンション分解・点検・組立・調整

9. 50	取外し状態	<ul style="list-style-type: none"> ・フロントバンパカバー ・フロントバンパラインホースメントサブAssy ・両側ヘッドランプAssy ・フードサブAssy ・カウルトップベンチレータールーバサブAssy ・ウインドシールドワイパモータAssyおよびウインドシールドワイパリンクAssy ・カウルトップパネルサブAssyアウタ ・両側フェンダサブAssyフロント 	<ul style="list-style-type: none"> ・両側ボデーロックパネルモールディングAssy ・フードロックサポートサブAssy ・コンデンサAssy(ウイズレシーバ) ・ラジエータAssy ・ラジエータAssy ・インバータAssy(コンバータツキ) ・エキゾーストテールパイプAssy ・エキゾーストパイプAssyフロント
	(含)作業および部品	<ul style="list-style-type: none"> ・インバータトレイブラケット脱着 ・インバータリザーブタンクAssy脱着 ・エンジンアンダカバーフロントNo.3脱着 ・両側エンジンアンダカバーリヤ脱着 ・エンジンフロントマウンティングブラケットラインホースメントロー ・両側サイドレールラインホースメントサブAssyリヤ ・両側ショックアブソーバAssyフロント ・スタビライザバーフロント ・ステアリングギヤAssy ・両側ステアリングナックル ・両側スピードセンサフロント ・両側タイロッドエンドサブAssy ・両側ディスクブレーキシリンダAssy ・両側ディスクブレーキダストカバーフロント ・ハイブリッドウォーターポンプブラケット脱着 ・両側フロントアクスルハブ ・フロントクロスメンバサブAssy 	<ul style="list-style-type: none"> ・両側フロントサスペンションアームサブAssyローNo.1 ・フロントサスペンションクロスメンバサブAssy ・両側フロントサスペンションサポートサブAssy ・両側フロントサスペンションサポートダストカバー ・両側フロントサスペンションメンバブレースフロント ・両側フロントサスペンションメンバブレースリヤ脱着 ・両側フロントスタビライザバーブッシュNo.1 ・両側フロントスタビライザリンクAssy ・両側フロントディスク ・両側フロントドライブシャフトAssy ・両側フロントローボールジョイントAssy ・エンジン調整 ・トランスミッションオイル補充 ・ブレーキエア抜き ・フロントホイールアライメント測定・微調整 ・ロードテスト ・必要範囲の付属品、配線・配管類脱着
<ul style="list-style-type: none"> ・ディスクブレーキシリンダAssyは左側の部品名称、右側の部品名称はフロントディスクブレーキシリンダAssyとなる ・[除]ブレーキ分解 			

P.110 M170, 180

イラスト欄に誤りがあったため、差替え願います。

○:訂正箇所

▶脱着作業時①②③④グループ毎にそれぞれ一体で脱着。

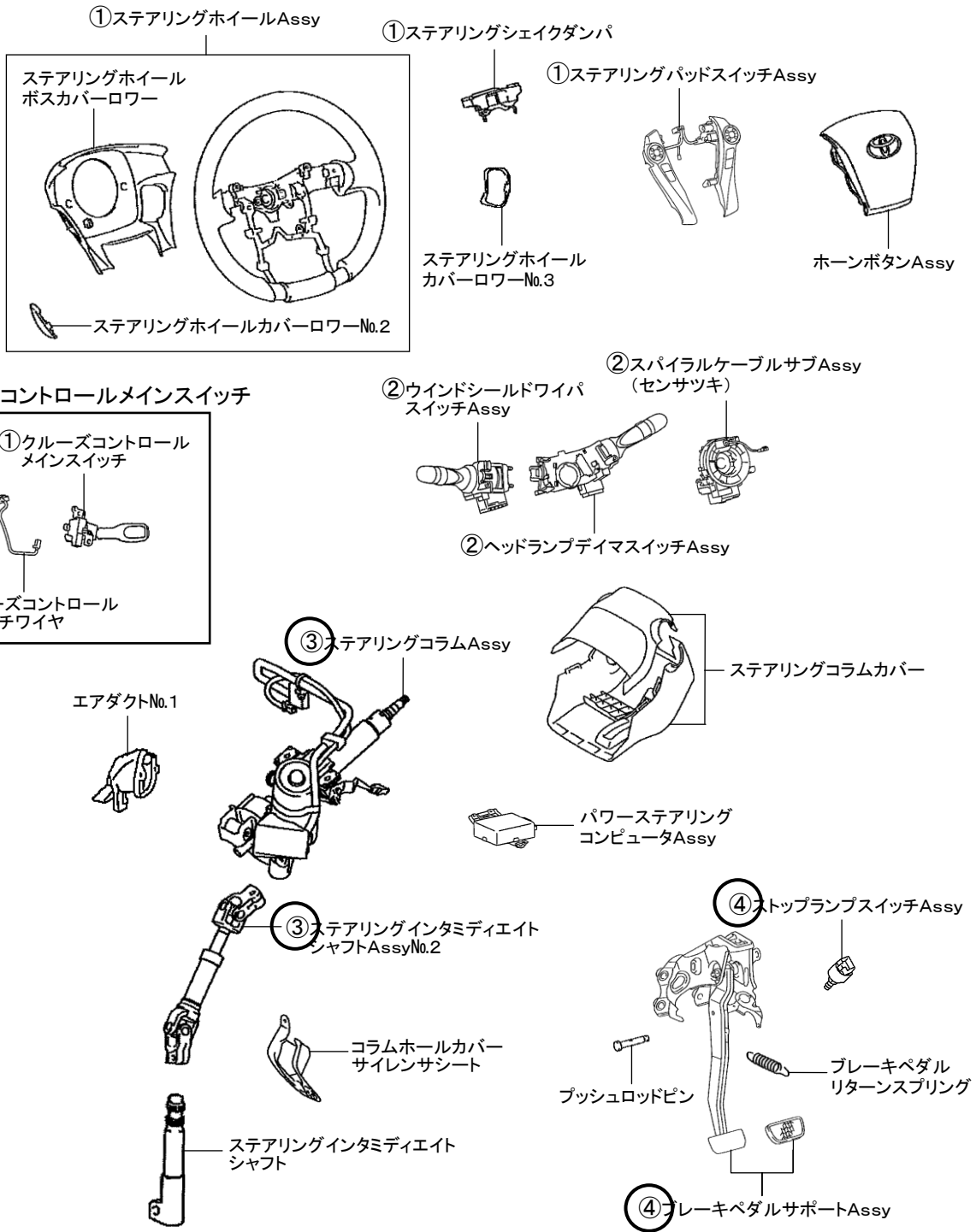

M180

割増項目

クルーズコントロールメインスイッチ

0. 10増	取外し状態
	—
	(含)作業および部品 ・クルーズコントロールスイッチワイヤ

- ・インストルメントパネルスピーカパネルサブAssyNo.1は左側の部品名称、右側の部品名称はインストルメントパネルスピーカパネルサブAssyNo.2となる
- ・インストルメントパネルレジスタサブAssyNo.2は左側の部品名称、右側の部品名称はインストルメントパネルレジスタベゼルとなる
- ・ステアリングホイールカバーローワNo.3は左側の部品名称、右側の部品名称はステアリングホイールカバーローワNo.2となる
- ・[除]ステアリングコラムAssyのトルクセンサ0点補正および回転角センサ出力補正

▶脱着作業時①②③グループ毎にそれぞれ一体で脱着。

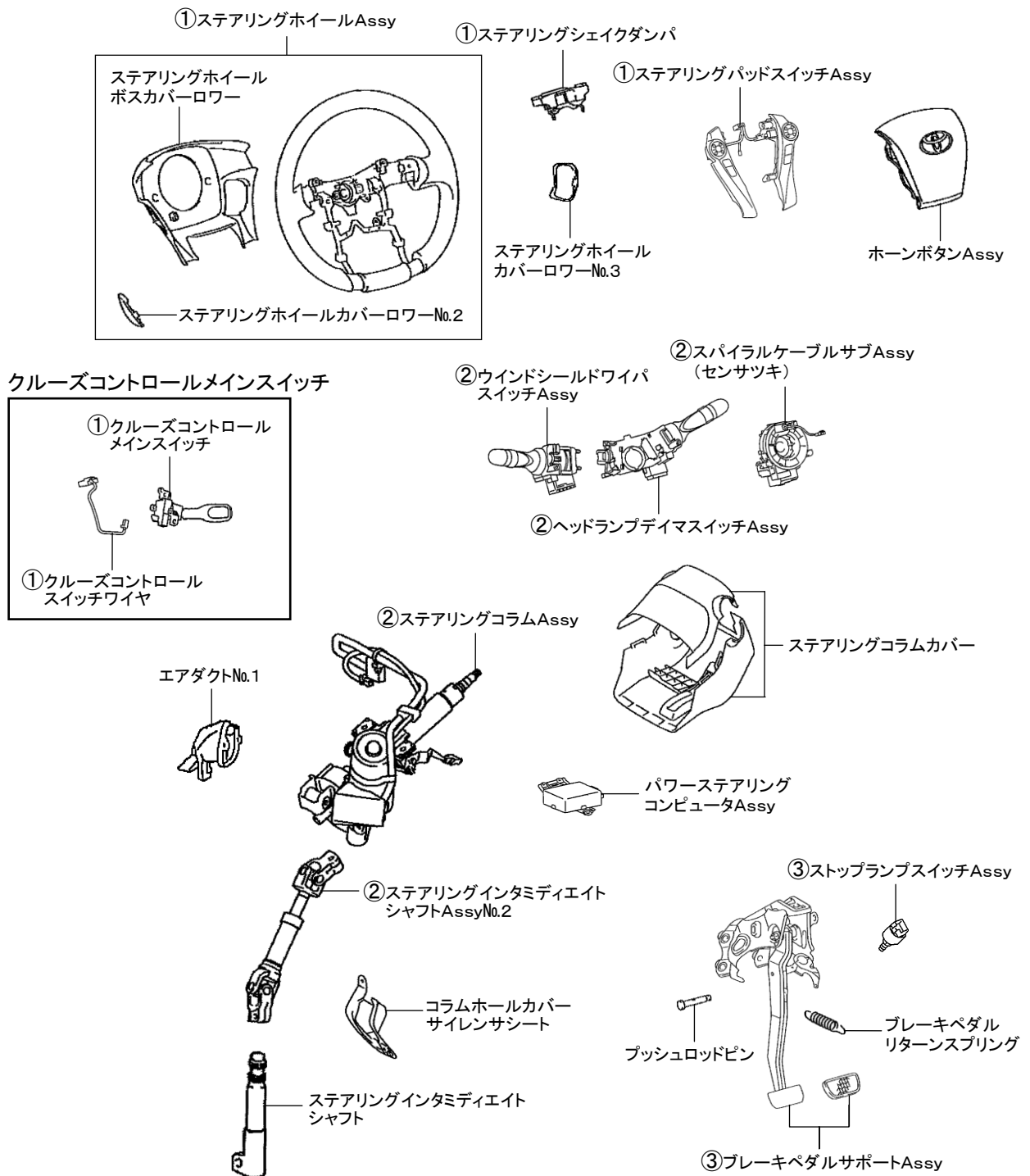

訂正のお願い

2012. 10 株式会社自研センター

*No.J-616 トヨタ プリウスα 2011年7月(40系)を下記の通り訂正いたします。

P.122 M270

本文に誤りがあったため、差替え願います。

○:訂正箇所

■ホールアライメント

	項目	基準値
フロント	サイドスリップ (1m につき) [mm]	0±5
	トーイン [mm]	2±2
	キャンバー [度]	-0° 10' ±45'
	キャスター [度]	5° 55' ±45'
	キングピンアングル [度] (参考)	12° 10'
リヤ	トーイン [mm]	2±3
	キャンバー [度]	-1° 25' ±30'

M270	
(1)ホイールアライメント測定	
0.50	取外し状態
	—
	(含)作業および部品
	・トーイン調整 ・リヤのサイドスリップ測定
	・微調整

■ホイールアライメント

	項 目	基準値
フ ロ ン ト	サイドスリップ (1m につき) [mm]	0±5
	トーイン [mm]	2±2
	キャンバー [度]	-0° 10' ±45'
	キャスター [度]	5° 55' ±45'
	キングピンアングル [度] (参考)	12° 10'
リ ヤ	トーイン [mm]	2±3
	キャンバー [度]	-1° 25' ±30'

訂正のお願い

2012. 2 株式会社自研センター

*No.J-616 トヨタ プリウス α 2011年7月(40系)を下記の通り訂正いたします。

P.21 B040

イラスト欄内の備考文に誤りがあったため、訂正もしくは差替え願います。

B040

割増項目

片側補修用ヘッドランプブラケット取替

0. 20増	取外し状態	
	・フロントバンパカバー	・ヘッドランプ Assy
	(含) 作業および部品	—

- ・ヘッドランプユニット取替とはバルブ類を再使用し、ヘッドランプユニットを取替る作業
- ・補修用ヘッドランプブラケット取替はヘッドランプブラケットが損傷した場合に補修用ヘッドランプブラケット1個を取替る作業

▶ *の部品にはヘッドランプガスケットが含まれる。

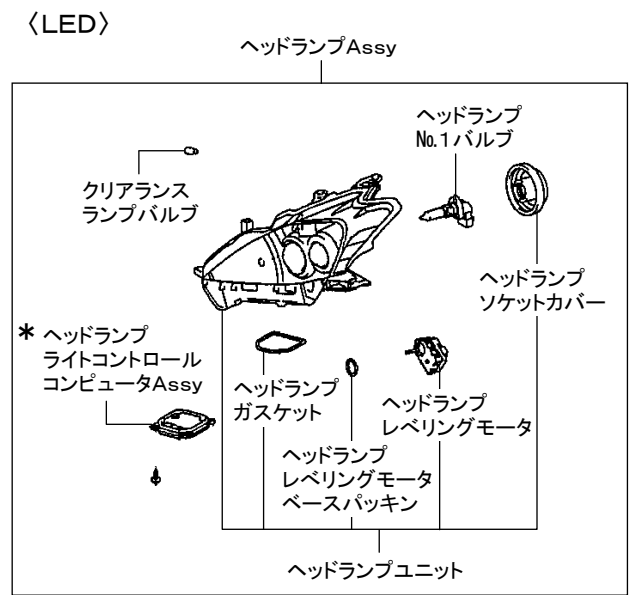
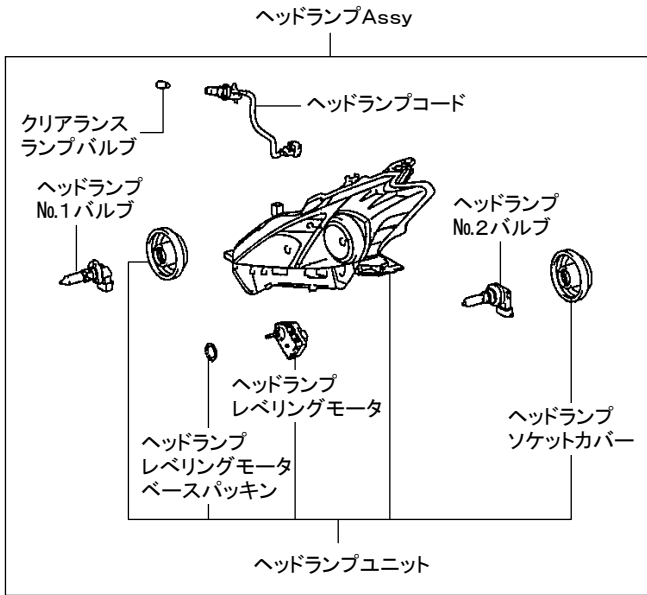

ヘッドランプユニット取替

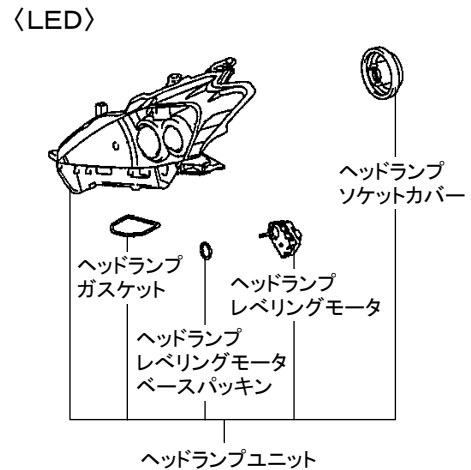
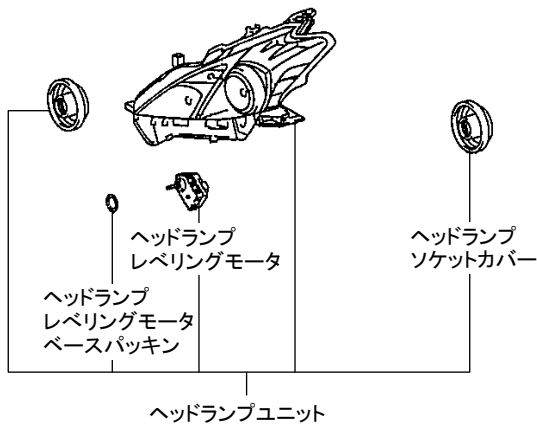

片側補修用ヘッドランプブラケット取替

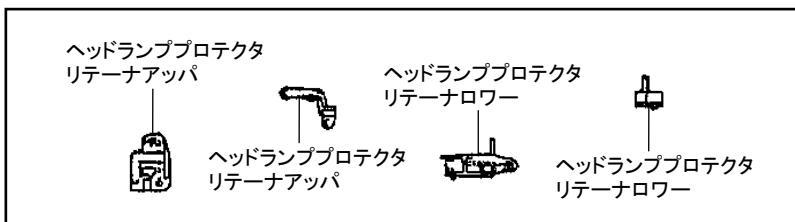

訂正のお願い

2011. 12 株式会社自研センター

*No.J-616 トヨタ プリウスα 2011年7月(40系)を下記の通り訂正いたします。

P.109 M170

指数テーブル欄で備考の欠落があったため、差替え願います。

○:訂正箇所

M170	
(1)ステアリングコラムAssy脱着	
2. 20	取外し状態
	<ul style="list-style-type: none"> ・両側フロントピラーガーニッシュ ・両側フロントピラーガーニッシュロー
	<ul style="list-style-type: none"> ・コンソールボックスAssy
	(含)作業および部品
	<ul style="list-style-type: none"> ・インストルメントクラスタフィニッシュパネルサブAssy脱着 ・インストルメントクラスタフィニッシュパネルサブAssyローセンタ脱着 ・インストルメントパネル脱着 ・インストルメントパネルアンダカバーサブAssyNo.1脱着 ・両側インストルメントパネルスピーカーパネルサブAssyNo.1脱着 ・インストルメントパネルフィニッシュパネルAssyロー脱着 ・インストルメントパネルフィニッシュパネルアップ脱着 ・両側インストルメントパネルフィニッシュパネルエンド脱着 ・インストルメントパネルフィニッシュパネルサブAssyアップ脱着 ・インストルメントパネルフィニッシュパネルサブAssyロー脱着
	<ul style="list-style-type: none"> ・インストルメントパネルフィニッシュパネルロー脱着 ・インストルメントパネルボックスAssy脱着 ・両側インストルメントパネルレジスタサブAssyNo.2脱着 ・インストルメントパネルレジスタベゼル脱着 ・エアダクトNo.1脱着 ・コラムホールカバーサイレンシート脱着 ・スイッチホールベースNo.1脱着 ・ステアリングインタミディエイトシャフト脱着 ・ステアリングコラムカバー脱着 ・ステアリングホイールAssy脱着 ・両側ステアリングホイールカバーローNo.3脱着 ・両側スピーカーAssyフロントNo.2脱着 ・パワーステアリングコンピュータAssy脱着 ・ヒータウレジスタダクトサブAssyNo.2脱着 ・プッシュロッドピン脱着 ・ブレーキペダルサポートAssy脱着 ・ブレーキペダルリターンスイング脱着 ・ホーンボタンAssy脱着
M180	
(1)ステアリングコラムAssy取替	

M170	
(1)ステアリングコラムAssy脱着	
2. 20	取外し状態
	<ul style="list-style-type: none"> ・両側フロントピラーガーニッシュ ・両側フロントピラーガーニッシュロー
	(含)作業および部品
	<ul style="list-style-type: none"> ・インストールクラスタフィニッシュパネルサブ Assy脱着 ・インストールクラスタフィニッシュパネルサブ Assyローセンタ脱着 ・インストールパネル脱着 ・インストールパネルアンダカバーサブ AssyNo.1脱着 ・両側インストールパネルスピーカパネルサブ Assy No.1脱着 ・インストールパネルフィニッシュパネル Assyロー脱着 ・インストールパネルフィニッシュパネルアツパ脱着 ・両側インストールパネルフィニッシュパネルエンド脱着 ・インストールパネルフィニッシュパネルサブ Assyアツパ脱着 ・インストールパネルフィニッシュパネルサブ Assyロー脱着 ・インストールパネルフィニッシュパネルロー脱着 ・インストールパネルボックス Assy脱着 ・両側インストールパネルレジスタサブ AssyNo.2脱着 ・インストールパネルレジスタベゼル脱着
	<ul style="list-style-type: none"> ・コンソールボックス Assy ・エアダクトNo.1脱着 ・コラムホールカバーサイレンサシート脱着 ・スイッチホールベースNo.1脱着 ・ステアリングインタミディエイトシャフト脱着 ・ステアリングコラムカバー脱着 ・ステアリングホイール Assy脱着 ・両側ステアリングホイールカバーローNo.3脱着 ・両側スピーカ AssyフロントNo.2脱着 ・パワーステアリングコンピュータ Assy脱着 ・ヒータウレレジスタダクトサブ AssyNo.2脱着 ・ブッシュロッドピン脱着 ・ブレーキペダルサポート Assy脱着 ・ブレーキペダルリターンズpring脱着 ・ホーンボタン Assy脱着
<ul style="list-style-type: none"> ・インストールパネルスピーカパネルサブ AssyNo.1は左側の部品名称、右側の部品名称はインストールパネルスピーカパネルサブ AssyNo.2となる ・インストールパネルレジスタサブ AssyNo.2は左側の部品名称、右側の部品名称はインストールパネルレジスタベゼルとなる ・ステアリングホイールカバーローNo.3は左側の部品名称、右側の部品名称はステアリングホイールカバーローNo.2となる ・[除]ステアリングコラム Assyのトルクセンサ0点補正および回転角センサ出力補正 	

M180	
(1)ステアリングコラムAssy取替	
2. 60	取外し状態 ・両側フロントピラーガーニッシュ ・両側フロントピラーガーニッシュローワー ・コンソールボックスAssy
	(含)作業および部品 ・インストルメントクラスタフィニッシュパネルサブAssy脱着 ・インストルメントクラスタフィニッシュパネルサブAssyローワーセンタ脱着 ・インストルメントパネル脱着 ・インストルメントパネルアンダカバーサブAssyNo.1脱着 ・両側インストルメントパネルスピーカパネルサブAssyNo.1脱着 ・インストルメントパネルフィニッシュパネルAssyローワー脱着 ・インストルメントパネルフィニッシュパネルアッパ脱着 ・両側インストルメントパネルフィニッシュパネルエンド脱着 ・インストルメントパネルフィニッシュパネルサブAssyアッパ脱着 ・インストルメントパネルフィニッシュパネルサブAssyローワー脱着 ・インストルメントパネルフィニッシュパネルローワー脱着 ・インストルメントパネルボックスAssy脱着 ・両側インストルメントパネルレジスタサブAssyNo.2脱着 ・インストルメントパネルレジスタベゼル脱着 ・エアダクトNo.1脱着 ・コラムホールカバーサイレンサシート脱着 ・スイッチホールベースNo.1脱着 ・ステアリングインタミディエイトシャフト脱着 ・ステアリングインタミディエイトシャフトAssyNo.2 ・ステアリングコラムカバー脱着 ・ステアリングシェイクダンパ ・ステアリングパッドスイッチAssy ・ステアリングホイールAssy取替 ・両側ステアリングホイールカバーローワーNo.3脱着 ・両側スピーカAssyフロントNo.2脱着 ・パワーステアリングコンピュータAssy脱着 ・ヒータトゥーレジスタダクトサブAssyNo.2脱着 ・プッシュロッドピン脱着 ・ブレーキペダルサポートAssy脱着 ・ブレーキペダルリターンズプリング脱着 ・ヘッドランプデイマススイッチAssy ・ホーンボタンAssy ・付属品
・インストルメントパネルスピーカパネルサブAssyNo.1は左側の部品名称、右側の部品名称はインストルメントパネルスピーカパネルサブAssyNo.2となる ・インストルメントパネルレジスタサブAssyNo.2は左側の部品名称、右側の部品名称はインストルメントパネルレジスタベゼルとなる ・ステアリングホイールカバーローワーNo.3は左側の部品名称、右側の部品名称はステアリングホイールカバーローワーNo.2となる ・[除]ステアリングコラムAssyのトルクセンサ0点補正および回転角センサ出力補正	