

全体

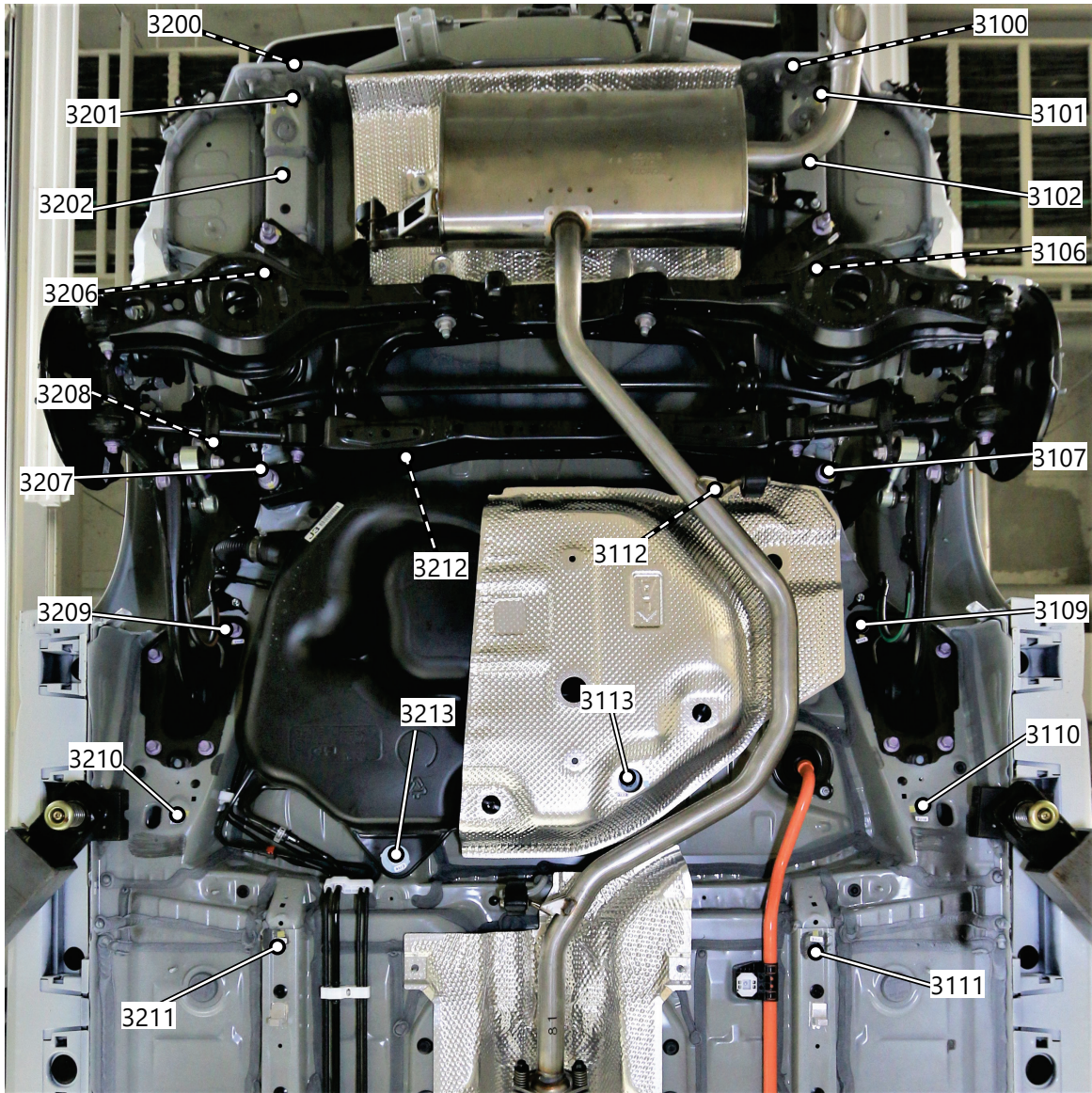

【計測点の形状】

3100 ボルト頭、3101 穴、3102 穴、3106 穴、3107 ボルト頭、3109 ボルト頭、3110 穴、
 3111 穴、3112 ボルト頭、3113 穴
 3200 ボルト頭、3201 穴、3202 穴、3206 穴、3207 ボルト頭、3208 穴、3209 ボルト頭、
 3210 穴、3211 穴、3212 ボルト頭、3213 穴

【測定時に取外した部品】

左右フロントフロアカバー、左右リヤフロアサイドメンバカバー、左右フロントフロアカバー、左右リヤフロアサイドメンバ
 カバー、フロアアンダカバーNo.1、フロアアンダカバーNo.2、左右リヤホイールハウスプレートフロント、左右リヤホイール
 ハウスライナ、フューエルタンクフィラパイプ Assy 一部脱着

詳細

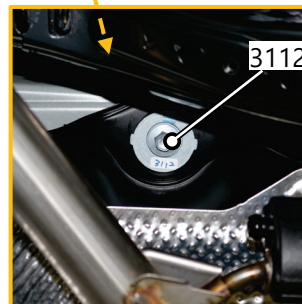
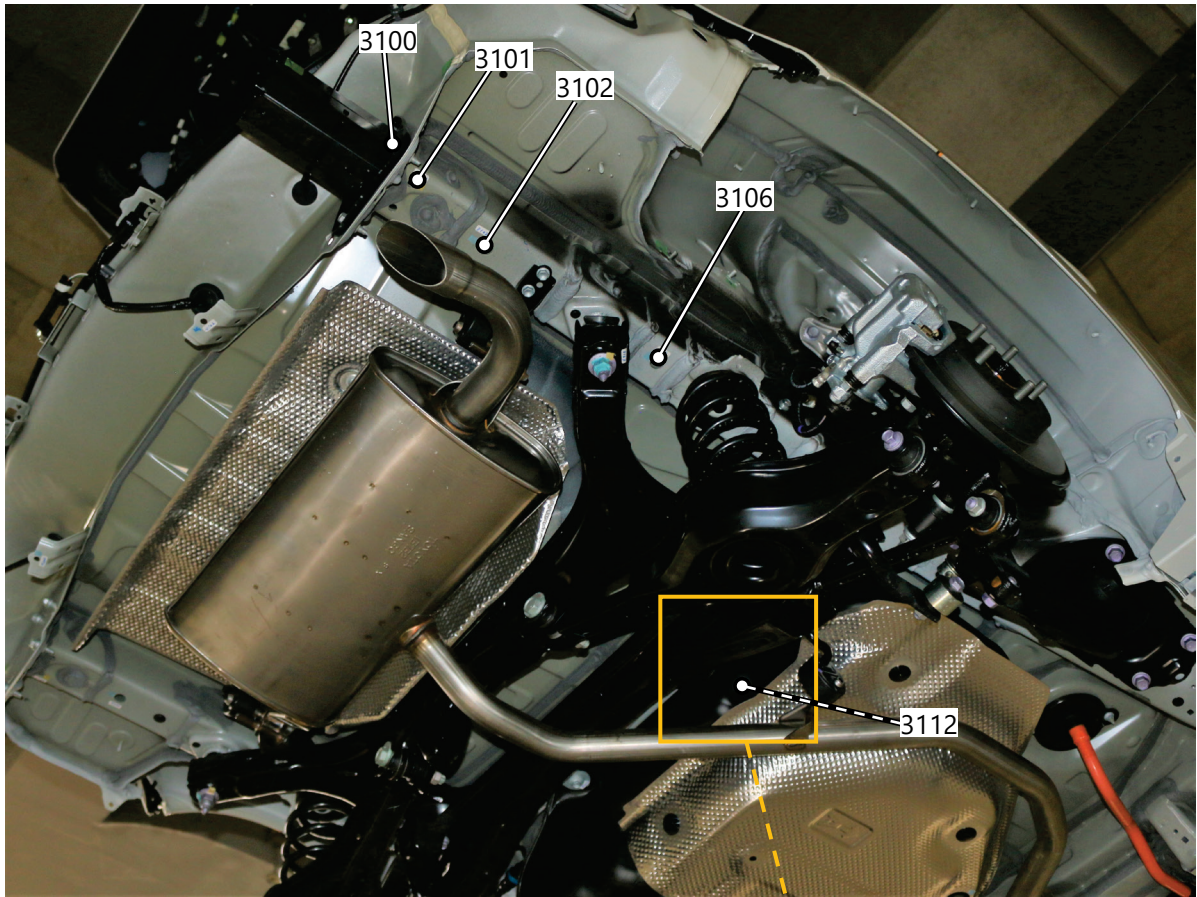

【計測点の形状】

3100 ボルト頭、 3101 穴、 3102 穴、 3106 穴、 3112 ボルト頭

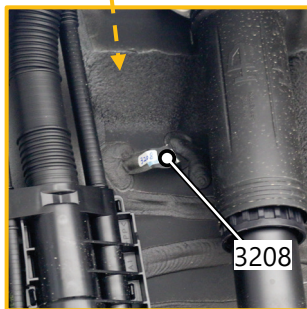
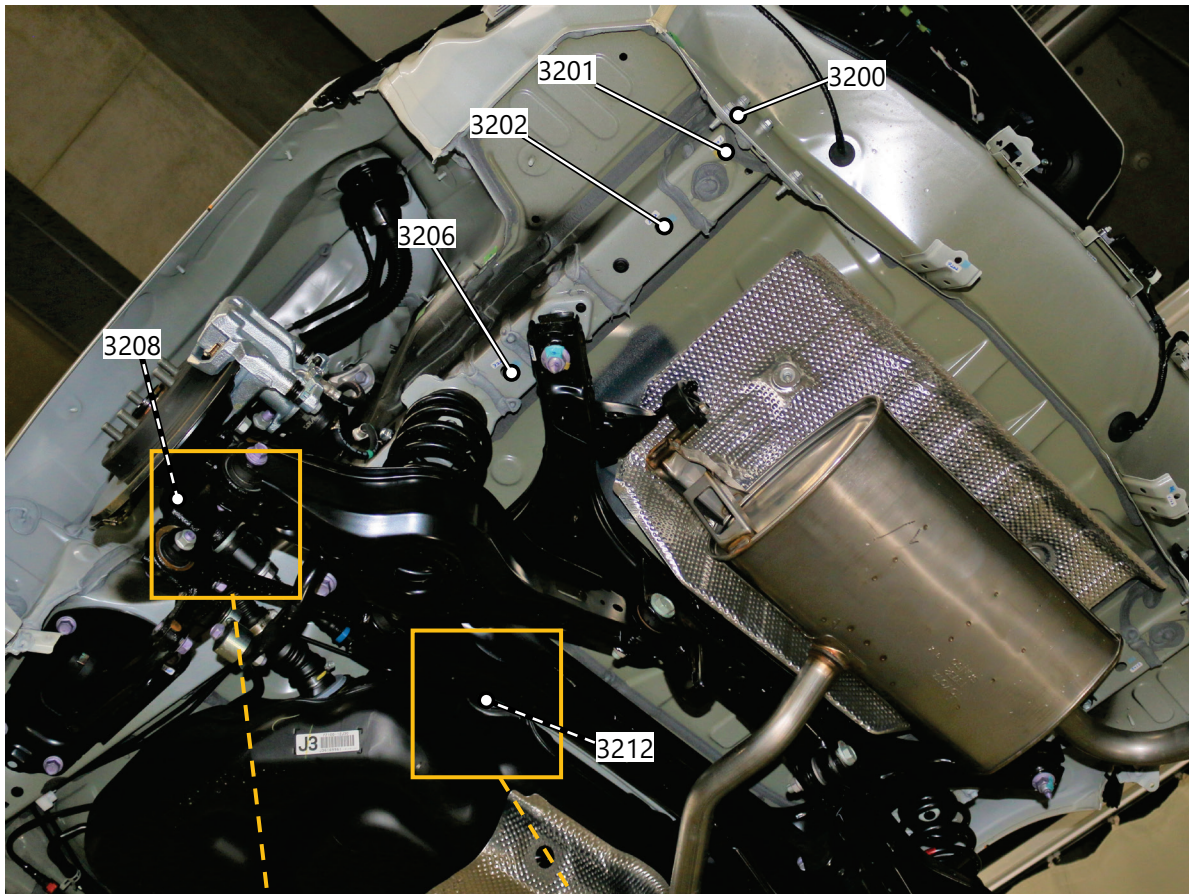

【計測点の形状】

3200 ボルト頭、 3201 穴、 3202 穴、 3206 穴、 3208 穴、 3212 ボルト先端

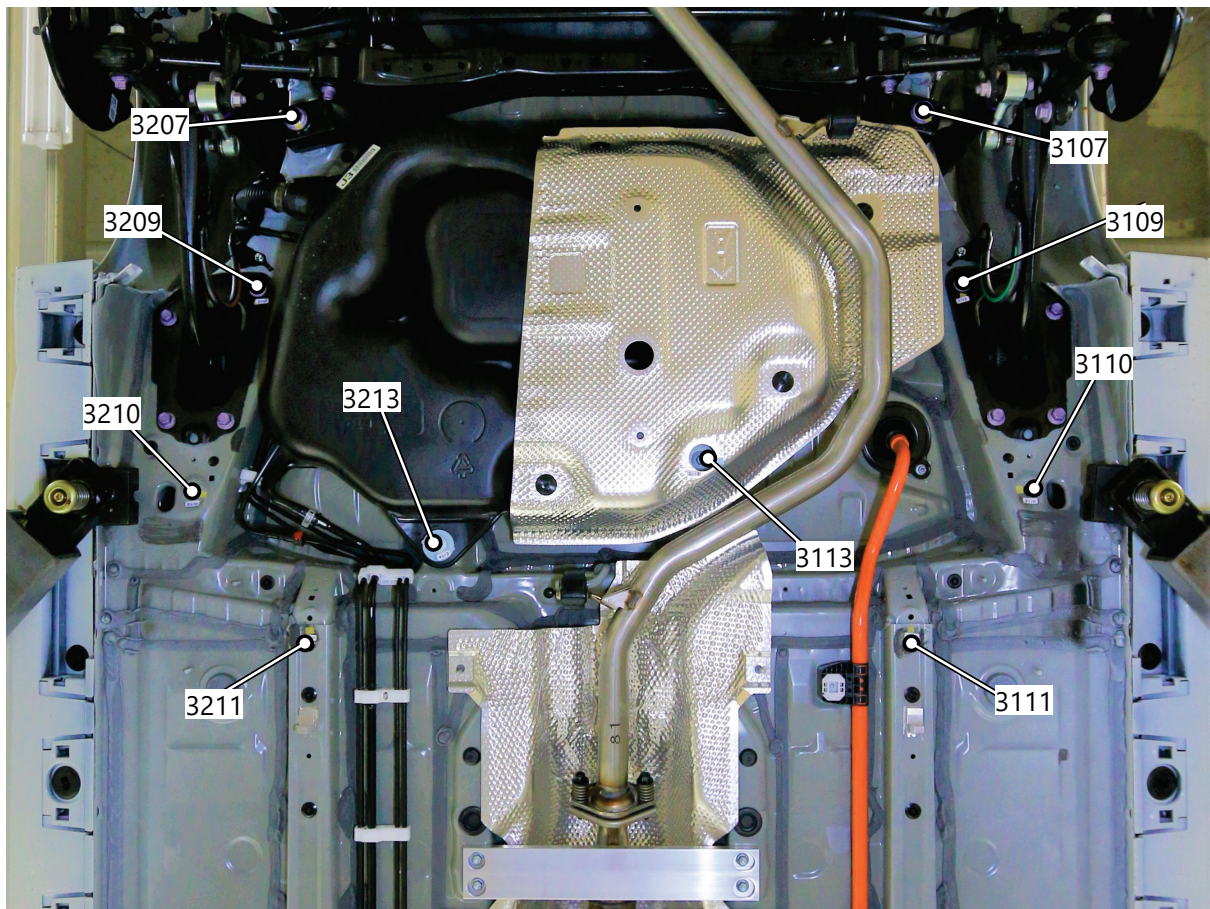

【計測点の形状】

3107 ボルト頭、 3109 ボルト頭、 3110 穴、 3111 穴、 3113 穴
3207 ボルト頭、 3209 ボルト頭、 3210 穴、 3211 穴、 3213 穴