

リヤ下部 / 計測点

全体 1

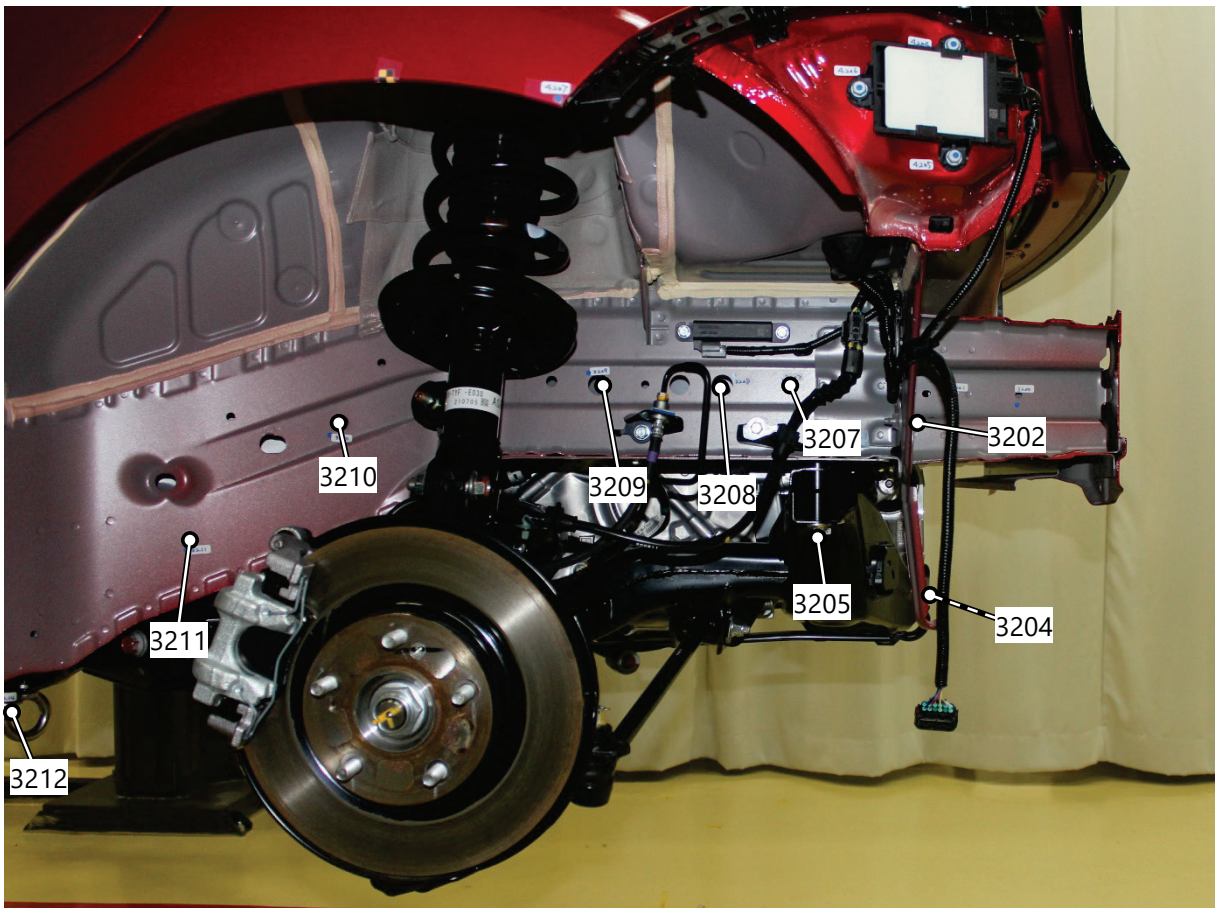
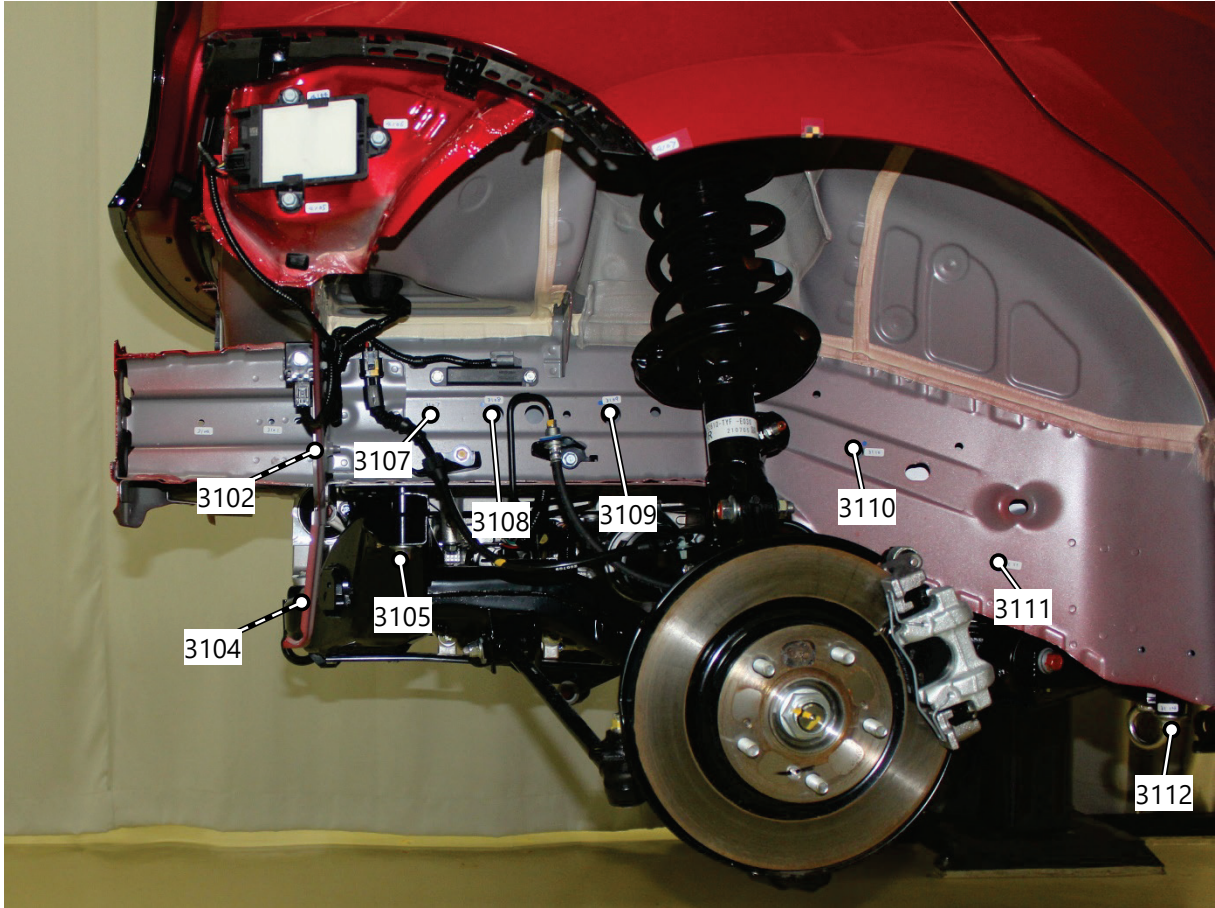

リヤ下部 / 計測点

全体 2

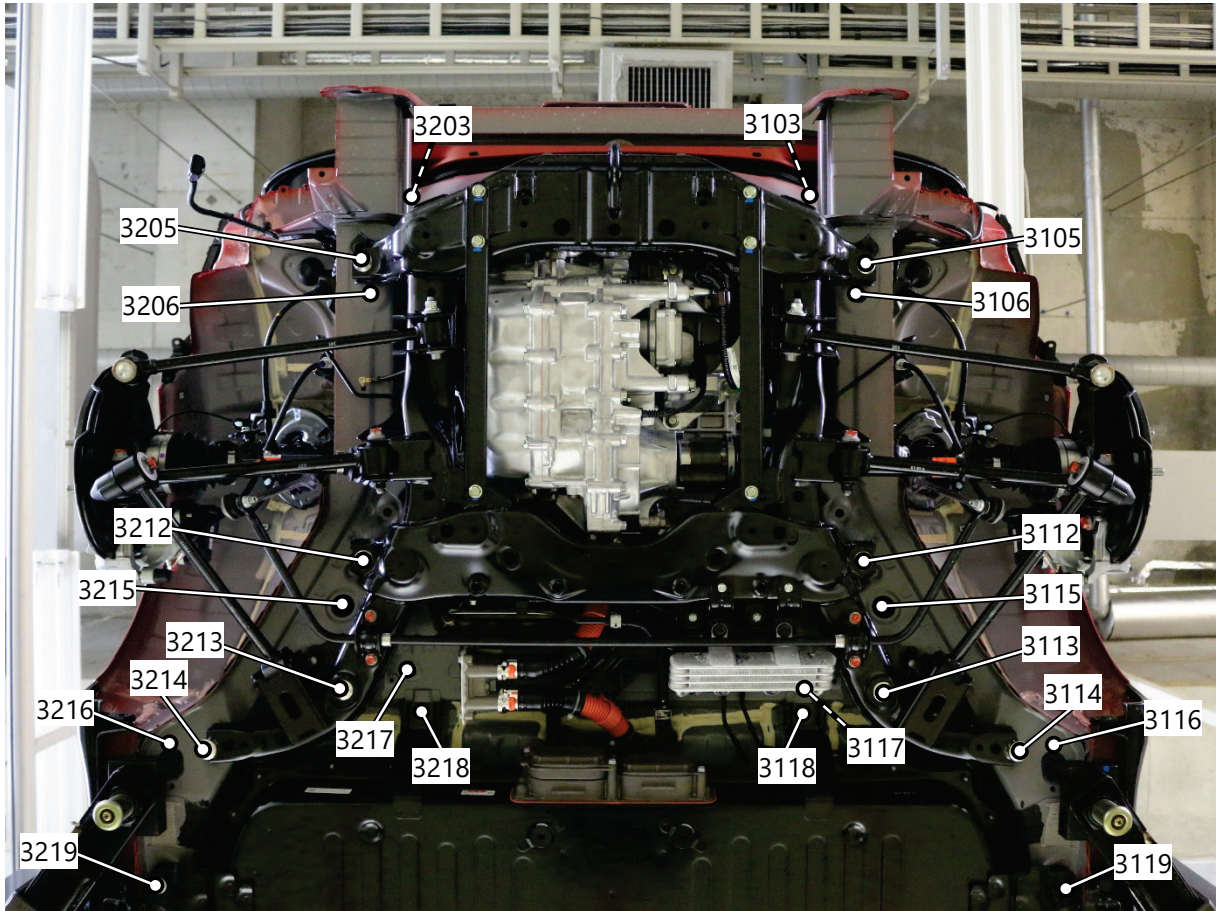

計測点番号および形状

3202	ボルト頭	3208	穴	3214	ボルト頭	3102	ボルト頭	3108	穴	3114	ボルト頭
3203	ボルト頭	3209	穴	3215	穴	3103	ボルト頭	3109	穴	3115	穴
3204	穴	3210	穴	3216	穴	3104	穴	3110	穴	3116	穴
3205	ボルト頭	3211	穴	3217	穴	3105	ボルト頭	3111	穴	3117	穴
3206	穴	3212	ボルト頭	3218	ボルト頭	3106	穴	3112	ボルト頭	3118	ボルト頭
3207	穴	3213	ボルト頭	3219	ボルト頭	3107	穴	3113	ボルト頭	3119	ボルト頭

測定時に取外した部品

リヤバンパフェイス Assy	リヤフロアアンダカバー
左右リヤインナフェンダ Assy	リヤIPU アンダカバー

リヤ下部 / 計測点

詳細 1

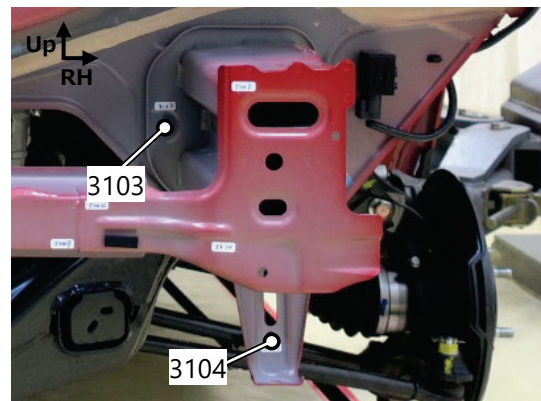
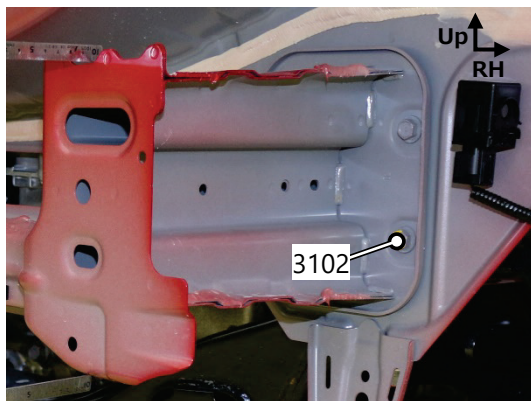
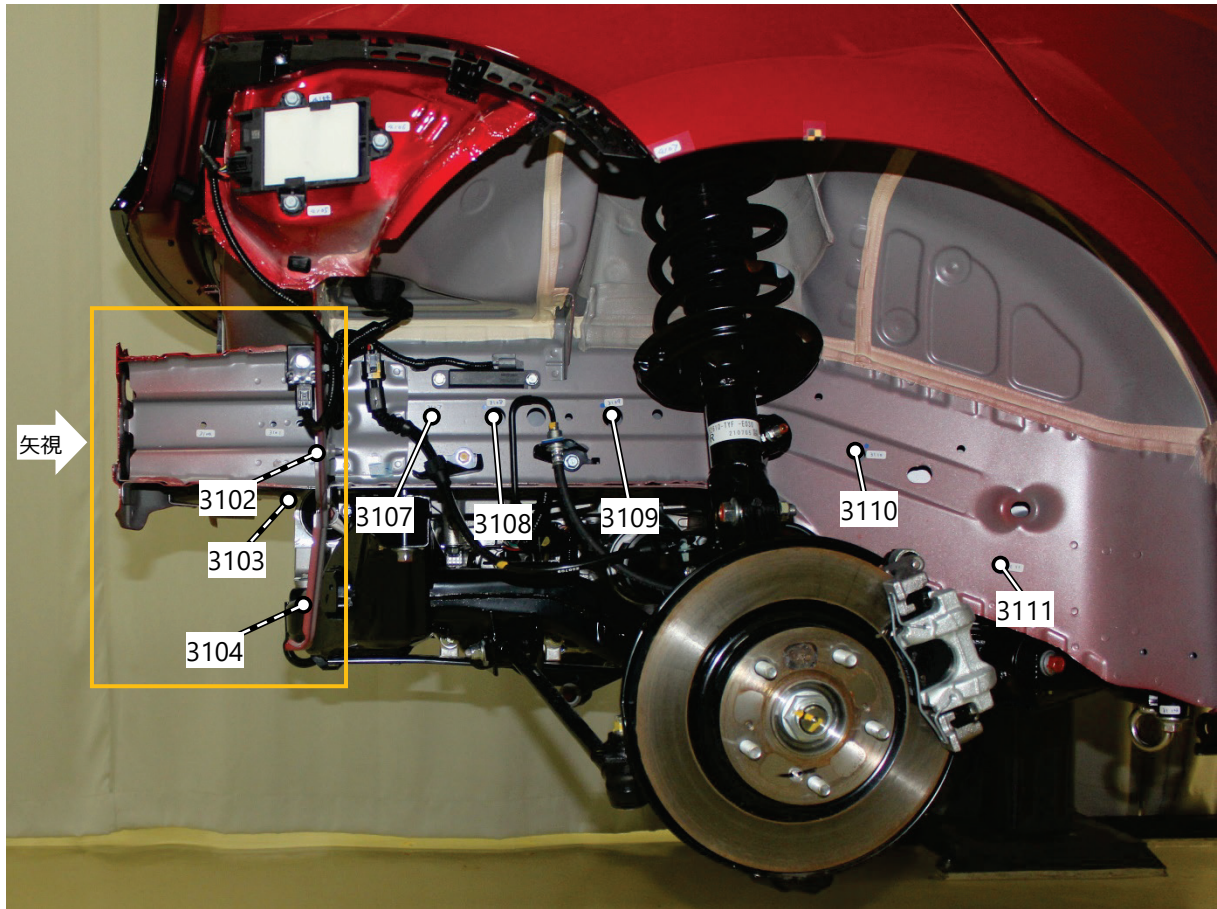

計測点番号および形状

3102	ボルト頭	3104	穴	3108	穴	3110	穴
3103	ボルト頭	3107	穴	3109	穴	3111	穴

リヤ下部 / 計測点

詳細 2

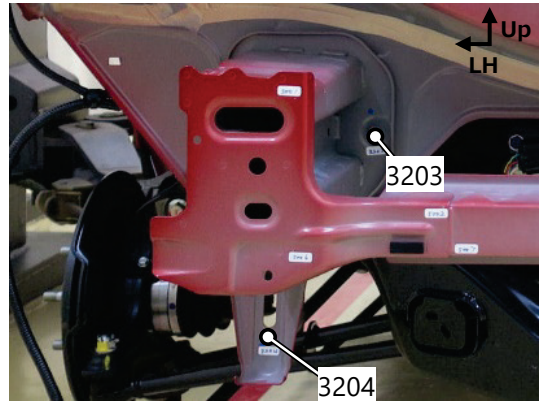
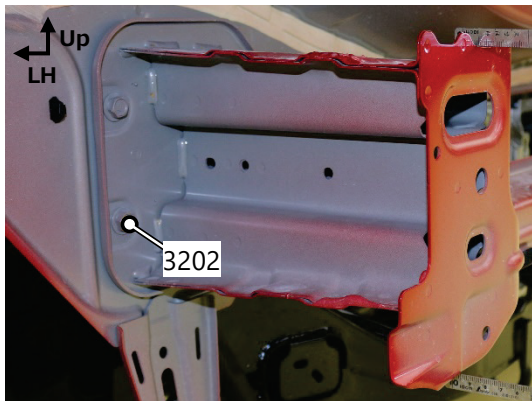
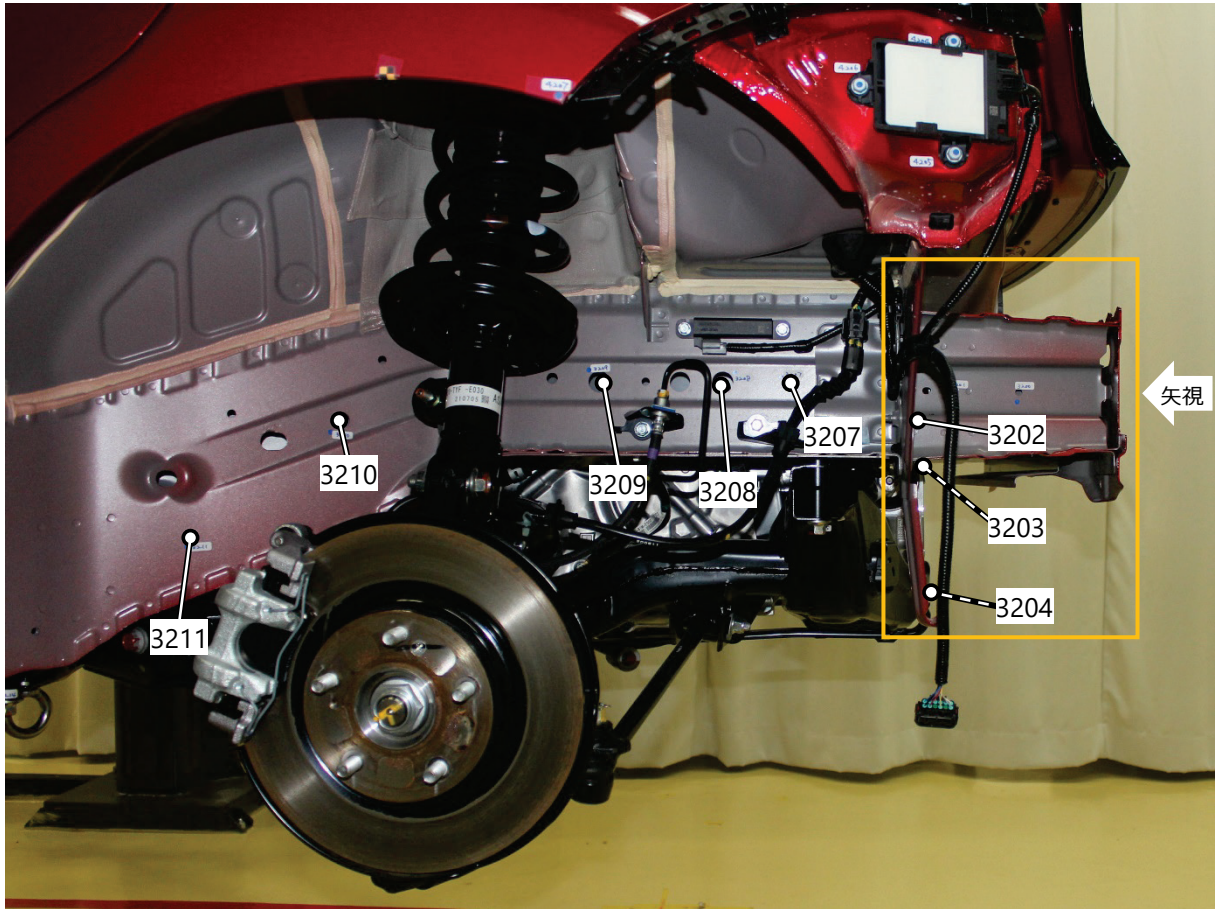

計測点番号および形状

3202	ボルト頭	3204	穴	3208	穴	3210	穴
3203	ボルト頭	3207	穴	3209	穴	3211	穴

リヤ下部 / 計測点

詳細 3

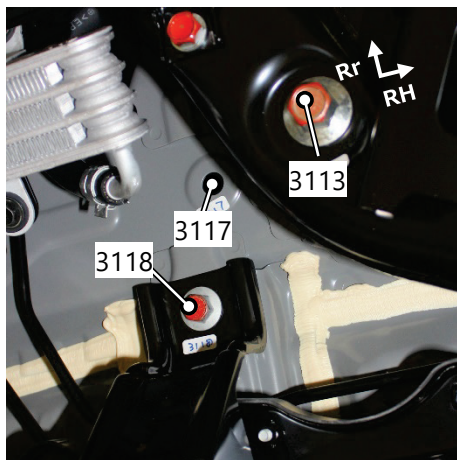
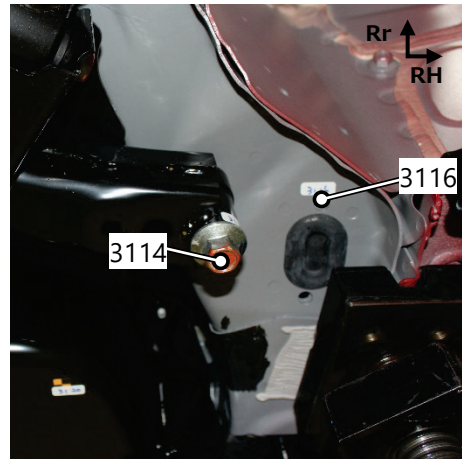
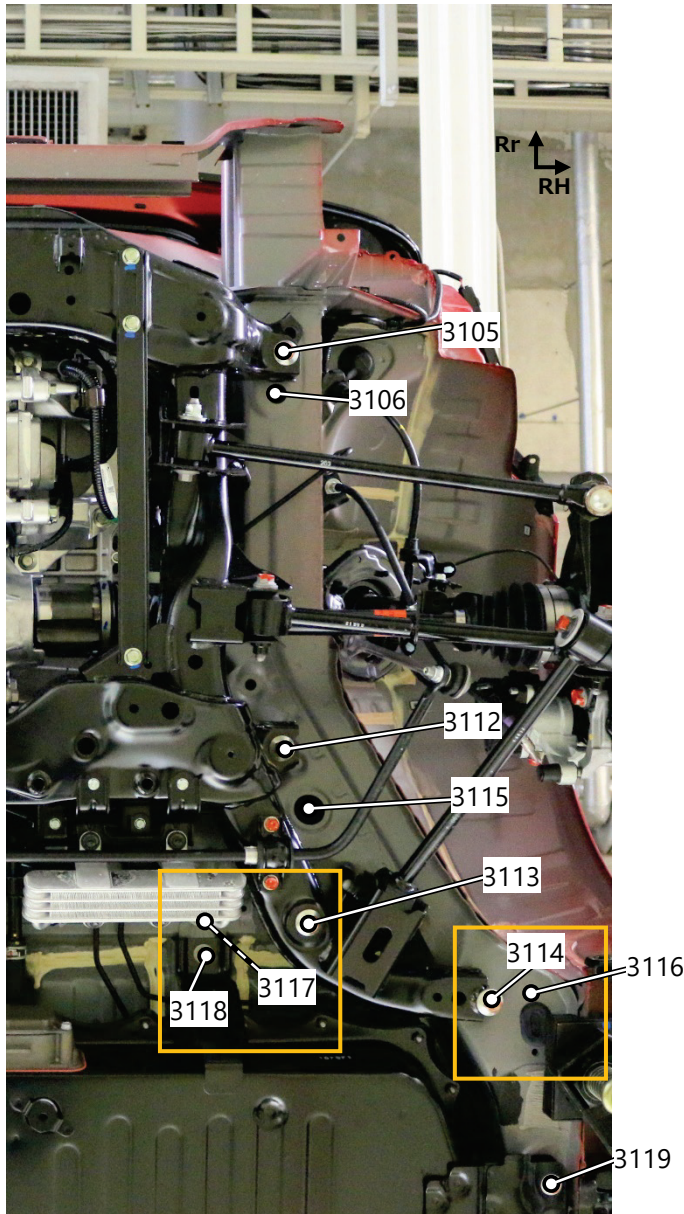

計測点番号および形状

3105	ボルト頭	3112	ボルト頭	3114	ボルト頭	3116	穴	3118	ボルト頭
3106	穴	3113	ボルト頭	3115	穴	3117	穴	3119	ボルト頭

詳細 4

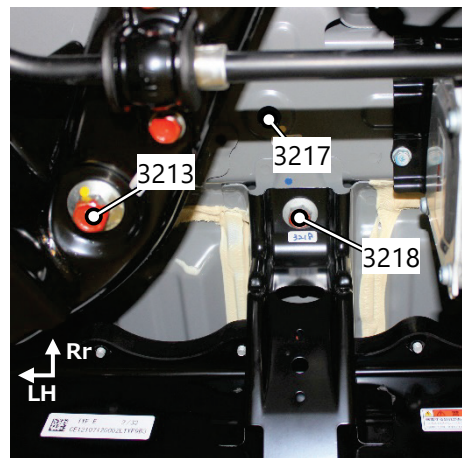
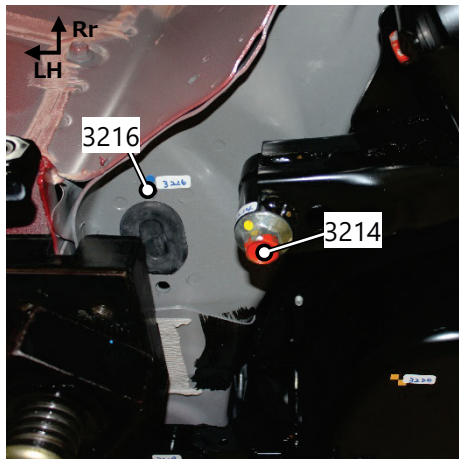
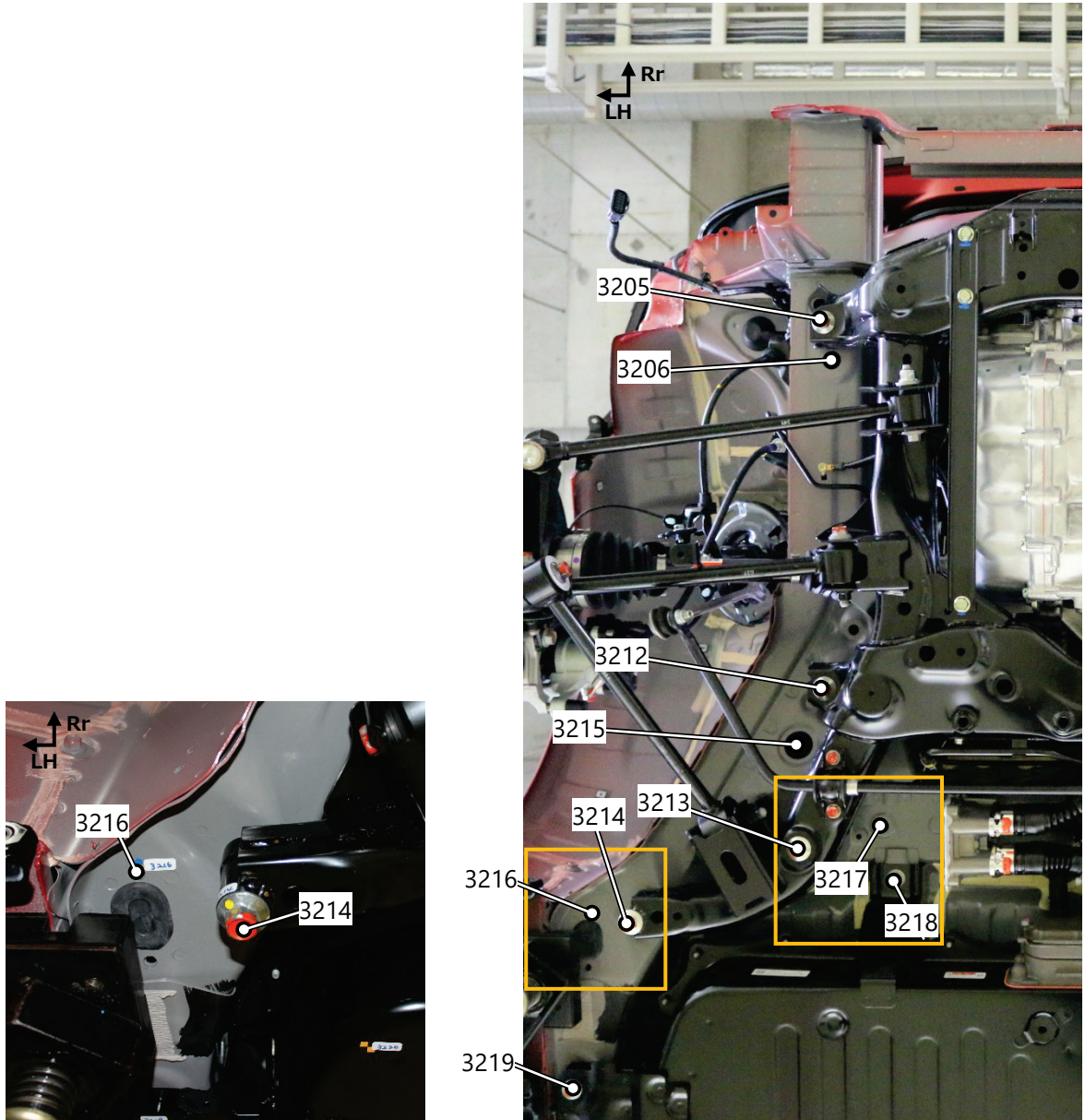

計測点番号および形状			
3205	ボルト頭	3212	ボルト頭
3206	穴	3213	ボルト頭

3214	ボルト頭	3215	穴
3216	穴	3217	穴

3218	ボルト頭	3219	ボルト頭
------	------	------	------